

Disco-Rückschlagventile
Disco check valves

Evora

EB932

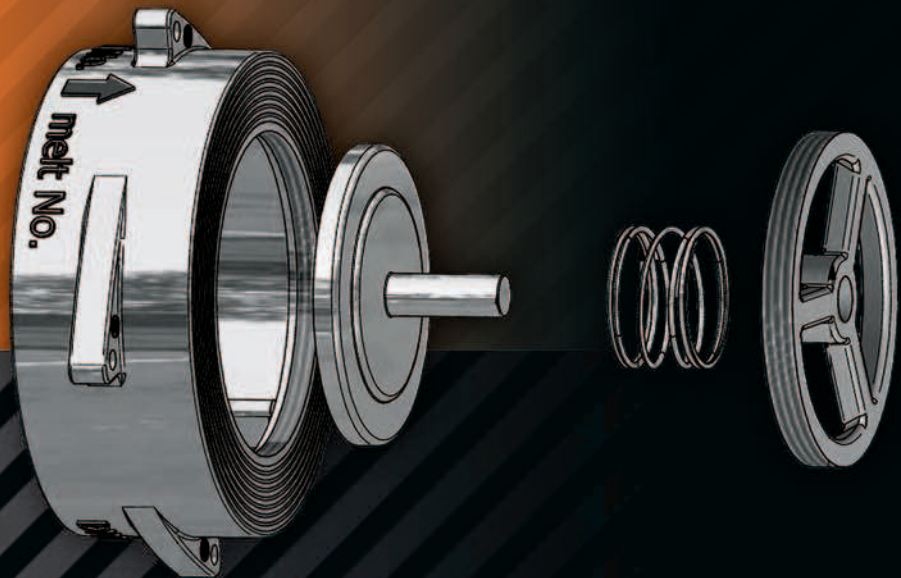

Materialien

- Messing
- Stahl
- Edelstahl
- Duplex
- Alubronze

Material

- Brass
- Carbon steel
- Stainless steel
- Duplex
- Alu bronze

Übersicht / Overview

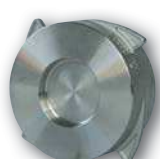
Baureihe Type	Ausführung Design			
EB932	1	Gehäuse: Edelstahl 1.4408 Scheibe: Edelstahl 1.4408 Feder: Edelstahl 1.4571 Federkreuz: Edelstahl 1.4408 Dichtungen: NBR, FPM (Viton), EPDM, PTFE (Teflon) oder metallisch Druckbereich: 0 bis 40 bar	Body: Stainless steel CF8M Disc: Stainless steel CF8M Spring: Stainless steel AISI 316 Ti Spring cross: Stainless steel CF8M Seal: NBR, FPM (Viton), EPDM, PTFE (Teflon) or metal seated Pressure range: 0 to 40 bar	
	3	Gehäuse: Messing 2.0401 Scheibe: Edelstahl 1.4408 Feder: Edelstahl 1.4571 Federkreuz: Edelstahl 1.4408 Dichtungen: NBR, FPM (Viton), EPDM, PTFE (Teflon) oder metallisch Druckbereich: 0 bis 16 bar	Body: Brass 2.0401 Disc: Stainless steel CF8M Spring: Stainless steel AISI 316 Ti Spring cross: Stainless steel CF8M Seals: NBR, FPM (Viton), EPDM, PTFE (Teflon) or metal seated Pressure range: 0 to 16 bar	
	4	Gehäuse: Alu-Bronze 2.0975 Scheibe: Alu-Bronze 2.0975 Feder: Hastelloy C4 (2.4610) Federkreuz: Alu-Bronze 2.0975 Dichtungen: NBR, FPM (Viton), EPDM, PTFE (Teflon) oder metallisch Druckbereich: 0 bis 25 bar	Body: Alu bronze C954 Disc: Alu bronze C954 Spring: Hastelloy C4 (2.4610) Spring cross: Alu bronze C954 Seals: NBR, FPM (Viton), EPDM, PTFE (Teflon) or metal seated Pressure range: 0 to 25 bar	
	5	Gehäuse: Stahlguss 1.0619 Scheibe: Edelstahl 1.4408 Feder: Edelstahl 1.4571 Federkreuz: Edelstahl 1.4408 Dichtungen: NBR, FPM (Viton), EPDM, PTFE (Teflon) oder metallisch Druckbereich: 0 bis 16 bar	Body: Cast steel 1.0619 Disc: Stainless steel CF8M Spring: Stainless steel AISI 316 Ti Spring cross: Stainless steel CF8M Seals: NBR, FPM (Viton), EPDM, PTFE (Teflon) or metal seated Pressure range: 0 to 16 bar	
	6	Gehäuse: Duplex 1.4469 Scheibe: Duplex 1.4469 Feder: Hastelloy C4 (2.4610) Federkreuz: Duplex 1.4469 Dichtungen: NBR, FPM (Viton), EPDM, PTFE (Teflon) oder metallisch Druckbereich: 0 bis 40 bar	Body: Duplex 1.4469 Disc: Duplex 1.4469 Spring: Hastelloy C4 (2.4610) Spring cross: Duplex 1.4469 Seals: NBR, FPM (Viton), EPDM, PTFE (Teflon) or metal seated Pressure range: 0 to 40 bar	

Inhalt / Content

Seite / Page

Beschreibung, Funktion und Anwendungszweck <i>Description, function and application</i>	2
Abmessungen Disco-Rückschlagventile, Baureihe EB932 <i>Dimensions of disco check valves, type EB932</i>	3
Technische Daten <i>Technical data</i>	4
Dichtheit <i>Tightness</i>	4
Min. Öffnungsdruck <i>Min. opening pressure</i>	5
Druckverlustdiagramm <i>Pressure loss diagram</i>	5
Betriebsanleitung <i>Operating instructions</i>	6 – 7
Typenschlüssel <i>Type codes</i>	8
Preisliste <i>Price list</i>	9 – 12

Beschreibung, Funktion und Anwendungszweck
Description, function and application

Beschreibung und Anwendungszweck

Rückschlagventile sind Armaturen zur Rückflussverhinderung in Rohrleitungssystemen.

Rückschlagventile zeichnen sich durch ihren einfachen Aufbau und ihre kurzen Baulängen (gemäß DIN EN 558-1, Reihe 49) aus. Sie bieten eine optimale Lösung bei größeren Nennweiten und dort, wo Zwischenflansch-Anschlüsse gefordert oder vorteilhafter sind. Rückschlagventile der Baureihe EB932 eignen sich für den industriellen Einsatz in Rohrleitungssystemen zum Transport von flüssigen und gasförmigen Stoffen, sowie in Anlagen in denen besonders hohe Anforderungen an das Material gestellt werden.

Funktion

Die Einbaulage ist bei Rückschlagventilen beliebig. Durch den Druck des Mediums werden sie geöffnet und durch eine Feder bei Strömungsabbau wieder geschlossen, bevor ein Rückfluss entsteht.

Description and application

Disco check valves are fittings for the backflow prevention in pipe systems.

Easy structures and short dimensions (according to DIN EN 558-1, line 49) are the remarkable features of disco check valves. They offer an optimum solution in body of bigger nominal widths and there, where connection flange mountings are required or more favorable. The disco check valves type EB932 are suitable for the industrial use in pipe systems for the transport of liquid or gaseous materials as well as in systems where much higher demands are made on the material.

Function

Disco check valves may have any mounting position. They are opened by means of the medium pressure and closed again by means of a spring, prior to the creation of a backflow.

* **DIN EN 558-1 Reihe 49 (alt DIN 3203-3)**
DIN EN 558-1 row 49 (old DIN 3203-3)



Abmessungen
Dimensions

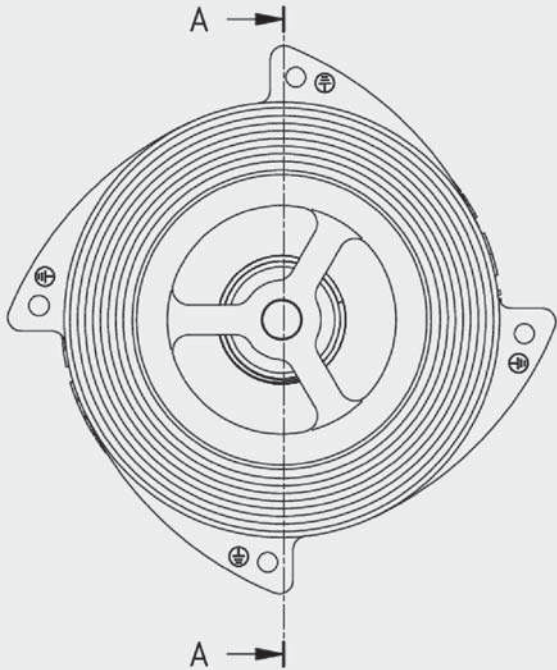

DN	Inch	d	D	F	L
15	1/2"	15	43	56	16
20	3/4"	19	53	69	19
25	1"	25	63	76	22
32	1 1/4"	32	75	87	28
40	1 1/2"	38	80	101	31,5
50	2"	47	95	114	40
65	2 1/2"	63	115	136	46
80	3"	77	131	154	50
100	4"	97,5	150	178	60

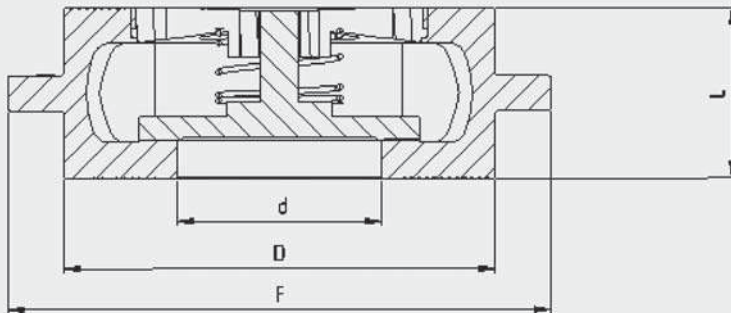

Dichtheit
Tightness

Dichtheit / Tightness

Das Disco-Rückschlagventil ist aufgrund der Rückhaltefeder ohne Gegendruck dicht.
The disco check valve is tight without a back pressure due to its spring.

Max. Betriebstemperatur in Abhängigkeit von Dichtungen:
Max. working temperature in relation to seals:

NBR	-10 bis/to +90°C
EPDM	-10 bis/to +120°C
FPM (Viton)	-10 bis/to +150°C
PTFE	-10 bis/to +200°C
metallisch	-10 bis/to +300°C

Min. Öffnungsdruck
Min. opening pressure

DN	Kv-Wert Kv-value	Öffnungsdruck bei Durchflussrichtung Opening pressure at flow direction		
		← →	↑	↓
(mm)	(m³/h)	(mbar)		
15	2	25	30	20
20	7	25	30	20
25	13	25	30	20
32	17	25	30	20
40	23	25	30	20
50	48	25	30	20
65	55	25	30	20
80	83	25	30	20
100	127	25	30	20

Strömungsmessungen gemäß DIN EN 60534-2-3
Measurements of fluid flow according to DIN EN 60534-2-3

Druckverlustdiagramm
Pressure loss diagram

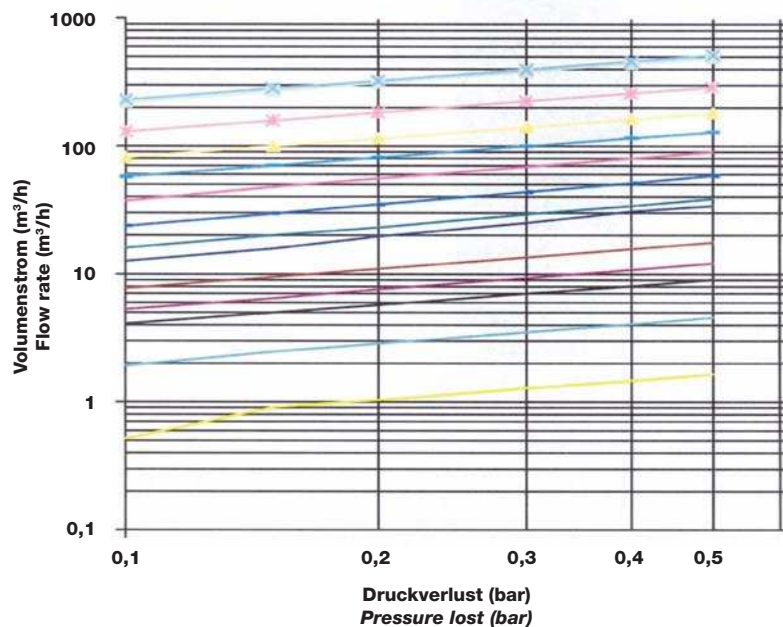

Die Diagrammwerte gelten für Wasser bei einer Temperatur von 20°C .
 Für die Berechnung anderer Fluide und Temperaturen setzen Sie sich bitte mit uns in Verbindung.

The values in the diagram refer to water at 20°C.
If you need information on other fluids, please contact us.

Betriebsanleitung Rückschlagventile
Operating instructions for disco check valves

Bestimmungsgemäße Verwendung Rückschlagventile sind ausschließlich dazu bestimmt, nach Einbau in ein Rohrleitungssystem Medien innerhalb der zugelassenen Druck- und Temperaturgrenzen einseitig abzusperren (s. Datenblatt). Sie dürfen nur für Medien verwendet werden, gegen die das Material und die Dichtungen des Rückschlagventils beständig sind. Für Medien mit Feststoffen sind sie nicht geeignet.

Appropriate use in accordance to designed capabilities

Disco check valves are designed to block media on one side of the pipe within allowable pressure and temperature limits (see data sheet) and to be installed in a pipe system only. They have only to be used with media, to which the material and the seals are resistant. They are not suitable for media with solid components.

2. Sicherheitshinweise

Allgemeine Sicherheitshinweise

Für die Rückschlagventile gelten dieselben Sicherheitsvorschriften wie für das Rohrleitungssystem, in das sie eingebaut werden.

Safety advices

General safety advices

The safety instructions for the pipe system, in which the valves are mounted, have to be observed. The same applies to the disco check valves.

Anforderungen an den Anwender

Für Rohrleitungssysteme, in denen unsere Rückschlagventile eingebaut sind, ist der Planer/Installateur und der Betreiber verantwortlich, dass

- das Rückschlagventil nur wie unter Punkt 1 verwendet wird.
- das Rohrleitungssystem fachgerecht verlegt ist und dessen Funktion regelmäßig überprüft wird.
- nur fachlich qualifiziertes Personal das Rückschlagventil einbaut, ausbaut und repariert. Das Personal muss regelmäßig in allen zutreffenden Vorschriften für Arbeitssicherheit und Umweltschutz, insbesondere für druckführende Leitungen unterwiesen werden.
- dieses Personal die Betriebsanleitung kennt und die darin enthaltenen Hinweise beachtet.

Demands on the user

In pipe systems, where our disco check valves are mounted, the planning/installing person and the operator are responsible for the following issues:

- *The disco check valves must strictly be used according to the regulation in p. 1.*
- *The pipe system has to be installed correctly and its operation has to be checked regularly.*

- *The disco check valves have to be mounted, removed and repaired by qualified personnel only. The staff must be regularly instructed according to all relevant regulations concerning working safety and environmental protection, especially in the field of pipes under pressure.*
- *These staff members have to be informed about the manual and the instructions there included.*



Besondere Arten von Gefahren

Vor dem Ausbau des Rückschlagventils muss der Druck in der Anlage komplett abgebaut sein, um ein unkontrolliertes Austreten des Mediums zu vermeiden. Eventuell sich in der Leitung befindliche Flüssigkeit muss abgelassen werden. Die beim Ausbau austretende Restflüssigkeit ist aufzufangen. Bei gefährlichen Restflüssigkeiten oder Gasen notwendige Schutzmaßnahmen treffen.



Special risks

Before the disco check valve is being removed, pressure has to be completely taken off the plant to avoid media escaping from the pipe. Fluid being left in the pipe must be drained off. Fluid, which has remained in the valve and comes out during removal, has to be collected. If hazardous fluids or gases are left in the valves, the safety measurements required must be taken.

3. Lagerung

Lagerung:

- Rückschlagventile sind in der Originalverpackung zu transportieren und an einem sauberen Ort zu lagern.
- Rückschlagventile enthalten Dichtelemente aus organischen Werkstoffen, die auf Umwelteinflüsse reagieren. Sie müssen daher auch möglichst kühl, trocken und dunkel gelagert werden.
- Die Stirnseiten der Rückschlagventile dürfen mechanisch nicht beschädigt werden

Storage

Storage:

- *Disco check valves have to be transported in their original packaging and to be stored in a clean location.*
- *Disco check valves include sealing elements consisting of organic material, that reacts to environmental effects. Therefore, they have to be stored in a place, which has also to be kept as cool, dry and dark as possible.*
- *The front and back sides of the disco check valves must not be mechanically damaged.*

Betriebsanleitung Rückschlagventil
Operating instructions for disco check valves

4. Einbauvorschriften, Inbetriebnahme

Beim Einbau der Rückschlagventile sind folgende Punkte zu beachten:

- Die Rückschlagventile und O-Ringe vor dem Einbau auf eventuelle Beschädigungen prüfen. Die Beweglichkeit der Scheibe überprüfen. Beschädigte Teile dürfen nicht eingebaut werden.
- Sicherstellen, dass nur Rückschlagventile eingebaut werden, deren Druckklasse, chemische Beständigkeit, Anschluss und Abmessungen den Einsatzbedingungen entsprechen.
- vor und hinter dem Rückschlagventil eine gerade Rohrstrecke von mindestens 5 x Nenndurchmesser vorsehen.
- keine direkte Montage auf einen Pumpenflansch.
- pulsierende Strömungsverhältnisse und Druckschläge sind zu vermeiden.
- die Durchflussrichtung beachten (siehe Pfeil auf Typenschild)!
- Die Zentrierung erfolgt mit dem Gehäuse-Außendurchmesser auf die Innenseite der Flansch-Schrauben.
- Flansch-Schrauben kreuzweise mit dem entsprechenden Drehmoment anziehen.

Bei einer anschließenden Druckprobe sind die Anschlüsse auf Dichtheit zu prüfen.

Installation instructions, start-up

The following aspects have to be observed during the installation of disco check valves:

- Possible damages to the disco check valves and O-rings have to be checked prior to installation. Check if the valve can be moved. Damaged parts must not be installed.
- Make sure that only those disco check valves are installed, that meet the operational requirements regarding pressure category, chemical resistance, connection and dimensions.
- Make sure to install a minimum of 5 x nominal diameter of straight pipeline in front of and behind the swing check valve.
- Do not install the valves directly onto a pump flange.
- Avoid pulsation and pressure impact.
- Watch throughput direction (see arrow on the plate) !

- They are put in their central position according to the outer diameter of the body and the flange screw inner side.
- Tighten the flange screws crosswise regarding the torque required .

After the installation, check the tightness of the connections by a pressure check.

5. Hilfe bei Störungen, Reparatur

Vor dem Ausbau unbedingt Sicherheitshinweise (Punkt 2) beachten!

Ersatzteile sind mit vollständiger Angabe des Typenschildes bei uns zu bestellen. Es dürfen nur Originalersatzteile eingebaut werden. Zum Ausbau der Scheibe die Feder durch lösen der Befestigungsschrauben, entfernen. Nun kann der O-Ring oder die Scheibe getauscht werden. Der Einbau der Scheibe erfolgt in umgekehrter Reihenfolge.

Assistance in case of malfunctions, repair

It is absolutely necessary to read and follow the safety instructions before removing the valves (p. 2)!

Spare part orders have to be placed at our company and must include the complete data, listed on the plate. Only original spare parts have to be installed. For the removal of the disc, take off the spring by unscrewing the screws at the bottom. Then, the O-ring or the valve can be replaced. To install the valve, follow the instructions in reversed order.

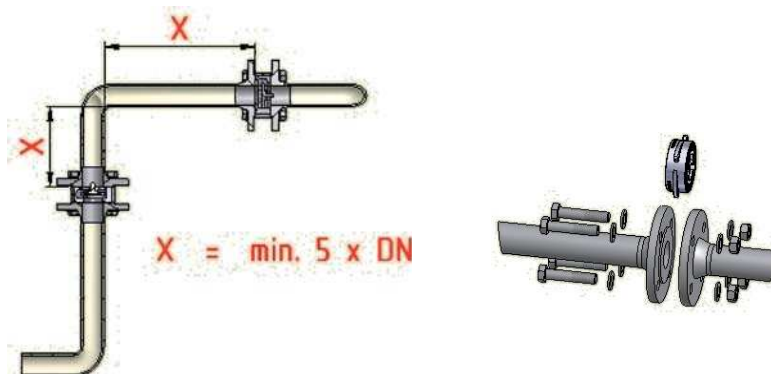

Typenschlüssel
Type code

Unser Typenschlüssel für Rückschlagventile setzt sich wie folgt zusammen:
 Our type code for disco check valves includes the following information:

Typ Type	DN Nennweite Size	Material			
		Gehäuse Body	Scheibe Disc	Feder Spring	Dichtung Seal
EB932	15 bis/to 100	VA = Edelstahl 1.4408 Stainless steel CF8M	VA = Edelstahl 1.4408 Stainless steel CF8M	1.4436 AISI 316	N = NBR
		MS = Messing Brass	AB = Alu-Bronze Alu bronze		E = EPDM
		AB = Alu-Bronze Alu bronze	DU = Duplex Duplex		V = FPM (Viton)
		ST = Stahlguss Cast steel			T = PTFE (Teflon)
		DU = Duplex Duplex			M = metallisch dichtend / metal seated

Bestellbeispiel
Order example

EB932 / 100 / 1 / M / F1
Typenbezeichnung / Type description

Disco-Rückschlagventil	Typ EB932
Nennweite	100
Gehäuse / Scheibe	Edelstahl 1.4408 / Edelstahl 1.4408
Dichtung	metallisch dichtend
Feder	Edelstahl 1.4571
<i>disco check valve</i>	<i>design EB932</i>
<i>Nominal diameter</i>	<i>100</i>
<i>Body / Disc</i>	<i>Brass / Stainless steel</i>
<i>Seal</i>	<i>metal seated</i>
<i>Spring</i>	<i>Stainless steel 1.4571</i>

