

## → Baureihe 2580



## ■ MATERIAL



## ■ SPEZIFIZIERUNG



1/4" – 1/2"



– 200°C bis + 200°C



0,2 – 70 bar

## ■ GEEIGNET FÜR

Flüssigkeiten	neutral und nicht neutral	
Luft, Gase und technische Dämpfe	neutral und nicht neutral	

## ■ VERWENDUNG / ANWENDUNGSBEISPIELE

Überströmventil zur Regelung des Behälterdrucks und Verhinderung des Ansprechens der Sicherheitsventile bei:

- Behältern und Rohrleitungen zur Lagerung und Transport von tiefkalt verflüssigten Gasen wie LIN, LOX, LAr, CO<sub>2</sub>, LNG.

- Tunnelgefrieranlagen
- Trockeneisstrahlanlagen
- Kryo-Anlagenbau
- Flüssigstickstoffdosierung
- Tieftemperatur-Mahlverfahren
- kryogene Zerspanung
- Bodenvereisungsanlagen
- Gase zur Verwendung in Anlagen für medizinische Anwendungen
- Anlagen mit kryogenen Gasen, die in Kontakt mit Lebensmitteln kommen.

**Überströmventile dieses Typs werden grundsätzlich öl- und fettfrei hergestellt.**

## ■ ZULASSUNGEN

TR ZU 010/2011

## Anforderungen

AD 2000-Merkblatt A4  
DGR 2014/68/EU  
UK PESR 2016 No. 1105

## ■ WERKSTOFFE

Bauteil	Werkstoff	DIN EN	ASME
Eintrittskörper	Edelstahl	1.4404	316 L
Austrittskörper	Rotguss/Messing	CC499K/CW617N	CC499K/CW617N
Innenteile	Edelstahl	1.4404	316 L
Druckfeder	Edelstahl	1.4310	302
Dichtung	PTFE	PTFE	PTFE

**Baureihe 2580 ■ VENTILAUSSFÜHRUNG**

<b>s</b>	nicht gasdichte Ausführung der Federhaube	für neutrale Medien. Nicht für Sauerstoff geeignet. Austritt z ausschließlich als Ausführung s verfügbar.
<b>t</b>	gasdichte Ausführung der Federhaube	für neutrale und nicht neutrale Medien. Umgebung vor Einflüssen des Mediums geschützt.

**■ MEDIUM**

<b>GF</b>	gasförmig und flüssig	tiefkalt verflüssigte Gase, Dämpfe und Flüssigkeiten , für Sauerstoff max. 40bar / max. 60°C
-----------	-----------------------	--

**■ ART DER ANLÜFTUNG**

<b>0</b>	ohne Anlüftung
----------	----------------

**■ VERFÜGBARE NENNWEITEN UND ANSCHLUSSGRÖSSEN**

Nennweite DN		8		
Eintritt		1/4" (8)	3/8" (10)	1/2" (15)
Austritt	3/8" (10)	■	■	■
	1/2" (15)	■	■	■

**■ ANSCHLUSSART EINTRITT / AUSTRITT GEWINDEANSCHLÜSSE**

<b>m / f</b>	Standard	Außengewinde BSP-P / Innengewinde BSP-P	DIN EN ISO 228-1 / DIN EN ISO 228-1
<b>f / f</b>		Innengewinde BSP-P / Innengewinde BSP-P	DIN EN ISO 228-1 / DIN EN ISO 228-1
<b>NPT-m / f</b>		Außengewinde NPT / Innengewinde BSP-P	ANSI B1.20.1 / DIN EN ISO 228-1
<b>NPT-m / NPT-f</b>		Außengewinde NPT / Innengewinde NPT	ANSI B1.20.1 / ANSI B1.20.1
<b>NPT-f / NPT-f</b>		Innengewinde NPT / Innengewinde NPT	ANSI B1.20.1 / ANSI B1.20.1
<b>Mit Insektenschutz:</b>			
<b>m/z</b>		Außengewinde BSP-P / Insektenschutzsieb	DIN EN ISO 228-1 / –
<b>f/z</b>		Innengewinde BSP-P / Insektenschutzsieb	DIN EN ISO 228-1 / –
<b>NPT-m/z</b>		Außengewinde NPT / Insektenschutzsieb	ANSI B1.20.1 / –

**■ DICHTUNGEN**

<b>PTFE</b>	Polytetrafluorethylen	O-Ring FDA	-200°C bis +200°C
-------------	-----------------------	------------	-------------------

■ NENNWEITEN, ANSCHLÜSSE, EINBAUMASSE

Baureihe 2580: Anschluss, Einbaumaße, Einstellbereiche							
Nennweite	DN	8					
Anschluss DIN EN ISO 228	Gi	1/4" (8)	3/8" (10)	1/2" (15)	1/4" (8)	3/8" (10)	1/2" (15)
Austritt DIN EN ISO 228	Go	3/8" (10)	3/8" (10)	3/8" (10)	1/2" (15)	1/2" (15)	1/2" (15)
Einbaumaße in mm	h1	12		14	12		14
	h	22			26		
	L	21			26		
	H	85			99		
	SW1	22			27		
	Ad	47 / 98**)			58		
	d <sub>o</sub>	6,0			6,0		
Gewicht	kg	0,2			0,3		
Einstelldruck	bar	0,2 - 70			0,2 - 70		
Einstellbereich	bar	0,2-2,5			0,2-2,5		
		2,5-3,5			2,5-3,5		
		3,5-5,5			3,5-5,5		
		5,5-8			5,5-8		
		8-13			8-13		
		13-23			13-23		
		23-35			23-35		
		35-52			35-52		
		52-70			52-70		
Austritt mit Insektenschutzsieb	Z	- / Ja			-		

\*\*\*) Durchmesser für Gehäuse mit Insektenschutzsieb

■ HAUPTABMESSUNGEN, EINBAUMASSE

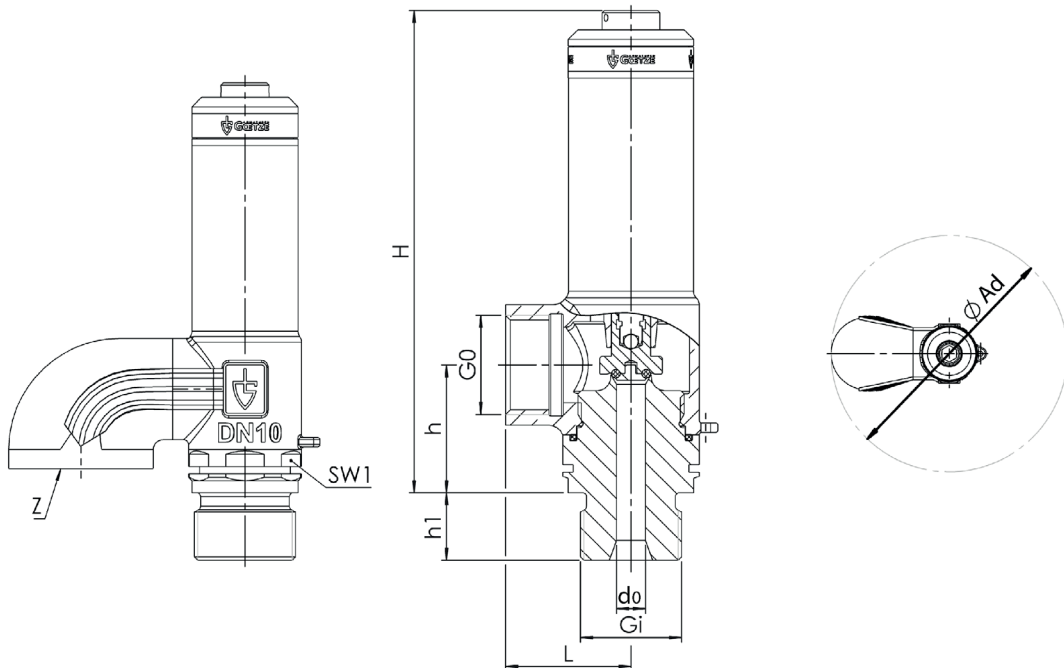

Baureihe 2580 ■ EIGENE AUSWAHL / VENTILKONFIGURATION

Bau- reihe	Ventil- ausführung	Medium	Anlüftung	Nennweite DN	Anschlussart		Anschlussgröße		Dichtung	Einstell- druck	Stückzahl
					Eintritt	Austritt	Eintritt	Austritt			
2580	s	GF	0	8	m	z	10	-	PTFE	6,0	2
2580											
2580											
2580											

■ ABNAHMEN

<b>C01</b>	Werkzeugnis nach EN 10204 2.2 (WKZ 2.2)	<input type="checkbox"/>	<b>C05</b>	Dichtungen-Herstellerbescheinigungen (FDA, USP, 3-A,...), Bezeichnung der Bescheinigung eintragen: .....	<input type="checkbox"/>
<b>C02-1</b>	Werkabnahme-Prüfzeugnis nach DIN EN 10204 3.1 (WPZ 3.1) - bei nicht TÜV CE Ventilen Sonderkennzeichnung der Serien-Nummer erforderlich	<input type="checkbox"/>	<b>C06</b>	ATEX-Bewertung gemäß Richtlinie 2014/34/EU	<input type="checkbox"/>
<b>C03</b>	Materialprüfzeugnis nach DIN EN 10204 3.1 für Werkstoffe (MPZ 3.1), (drucktragende Teile)	<input type="checkbox"/>	<b>C10</b>	Bescheinigung der öl- und fettfreien Herstellung	<input type="checkbox"/>
<b>C04</b>	TÜV / DEKRA Einzelabnahme nach DIN EN 10204 3.2 (TÜV / DEKRA -APZ)	<input type="checkbox"/>	<b>C11</b>	Bescheinigung der öl- und fettfreien Ausführung und Herstellung für Sauerstoff-Anwendungen	<input type="checkbox"/>

■ ZULASSUNGEN

<b>AA1</b>	CE-Konformitätsbewertung nach Richtlinie 2014/68/EU	<input type="checkbox"/>	<b>AL</b>	Einzelabnahme durch Inspektor – Gesellschaft eintragen: .....	<input type="checkbox"/>
		<input type="checkbox"/>			<input type="checkbox"/>
		<input type="checkbox"/>			<input type="checkbox"/>
		<input type="checkbox"/>			<input type="checkbox"/>

■ BESTELLANFRAGE

Kopieren und senden an: [order@goetze-armaturen.de](mailto:order@goetze-armaturen.de).

Baureihe 2580: Kv-Werte bei 1 bar Drucküberschreitung										
Nennweite DN										
Druckbereich bar	0,2-2,5	2,5-3,5	3,5-5,5	5,5-8	8	13-23	23-35	35-52	52-70	
Einstelldruck bar	Luft [Nm³/h]									
0,2	23									
1,0	25									
1,5	27									
2,0	27,5									
2,5	28,5	25,8								
3,0		26,7								
3,5		27,8	24,8							
4,0			26,2							
4,5			27,5							
5,0			28,2							
5,5			28,9	25,8						
6,0				27,4						
7,0				29,0						
8,0				29,6	27,8					
9,0					27,9					
10					28,1					
11					29,5					
12					31,5					
13					33,0	31,0				
14						32,3				
15						33,5				
16						34,0				
17						35,3				
18						36,5				
19						37,3				
20						38,0				
21						38,5				
22						39,3				
23						40,0	33,9			
24							35,5			
25							37,0			
26							38,0			
27							39,5			
28							41,5			
29							43,0			
30							44,5			
32							46,0			
34							47,5			
36							49,0	52,3		
38								55,4		
40								58,3		
42								60,5		
44								63,5		
46								67,2		
48								70,2		
50								73,2		
52								73,9		73,9
54										76,8
56										79,7
58										82,6
60										85,5
62										88,4
64										91,3
66										94,2
68										97,1
70										100,0