

Kugelschwimmer-Kondensatableiter FT 14

Sphäroguss, PN 16, DN 15 ... 25

Beschreibung

Kondensatableiter mit automatischem Entlüfter für Dampf. Auf Wunsch zusätzlich mit einstellbarem Bypass (C). Unverzögliche Kondensatableitung ohne Unterkühlung, selbst bei schnellen Druck- und Lastschwankungen. Besonders geeignet bei niedrigen Differenzdrücken, großen Durchflussmengen sowie in temperaturgeregelten Anlagen.

Der Ableiter ist lieferbar mit Durchfluss von rechts nach links (R-L) oder links nach rechts (L-R) sowie für senkrechte Leitungen (V) mit Durchfluss von oben nach unten. Ein Wechsel der Durchflussrichtung kann notfalls vor Ort durch Umsetzen des Gehäuses um 180° oder 90° vorgenommen werden. Wenn nicht anders bestellt, wird Ausführung FT 14... (R-L) geliefert.

Anschlüsse, Baulängen

Flanschanschlussmaße DIN 2501 PN 16, Dichtflächen DIN 2526 Form C, Baulängen DIN EN 26 554 Reihe 1.

Einsatzbereiche

Nenndruckstufe:	PN 16		
PMA max. zul. Betriebsüberdruck:	16 bar Ü	bei 100°C	
TMA max. zul. Betriebstemperatur:	250°C	bei 13 bar Ü	
Minimal zul. Temperatur:	-10 °C		
PMO max. Betriebsüberdruck bei Sattdampf:	14 bar Ü		
TMO max. Betriebstemperatur:	250 °C	bei 13 bar Ü	
Minimale Betriebstemperatur:	0 °C		
Δ PMX max. zul. Differenzdrücke Δp*:	FT14-4.5	4,5 bar	
	FT14-10	10 bar	
	FT14-14	14 bar	
Prüfüberdruck für Festigkeitsprüfung:	24 bar Ü		

Druck/Temperaturgrenzen

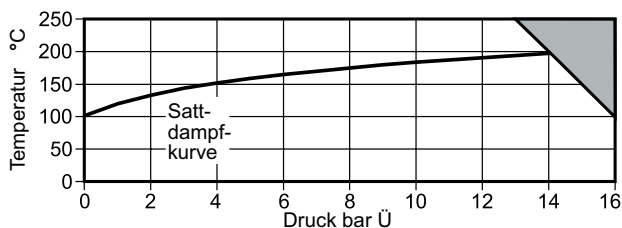

In diesem Bereich darf das Produkt **nicht** eingesetzt werden.

Werkstoffe

Nr.	Bauteil	Werkstoff	
* 1	Deckel	Sphäroguss	GGG 40.3
2	Sechskantschrauben	Stahl	8.8
3	Deckeldichtung	Graphit	nickelverstärkt
4	Gehäuse	Sphäroguss	GGG 40.3
5	Hauptventilsitz	Edelstahl	1.4057
7	Schrauben	Edelstahl	A2-70
8	Schwimmer mit Hebel	Edelstahl	1.4301
10	Haltebügel	Edelstahl	1.4301
11	Drehstift	Edelstahl	1.4301
* 12	Erosions-Deflektor (nur Rp1)	Edelstahl	1.4057
17	Entlüfter	Edelstahl	1.4541/1.4057
18	Sitzdichtung	Edelstahl	1.4306
19	Einstellb. Bypass	Edelstahl	1.4305
20	Bypassdichtung	Edelstahl	1.4301
21	Dichtbuchse	Graphit	asbestfrei
28	Ventilfeder (nur DN 25)	Edelstahl	1.4319

* Hinweis: Bauteil Nr. 12 ist in Bauteil Nr. 1 gepresst (Nur Rp1).

FT14-C (R-L)

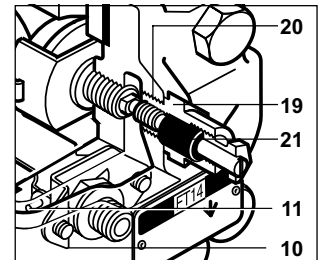

FT14 (R-L)

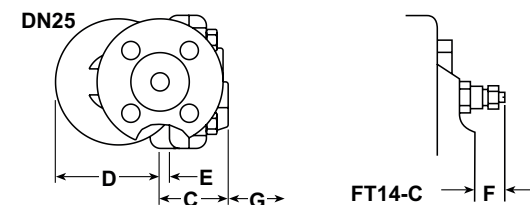
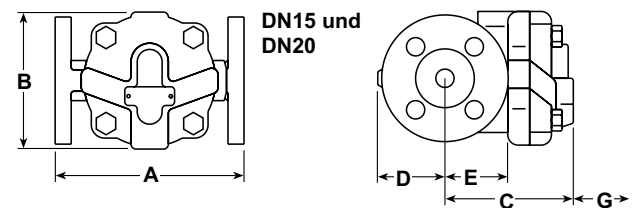
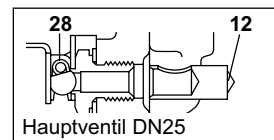
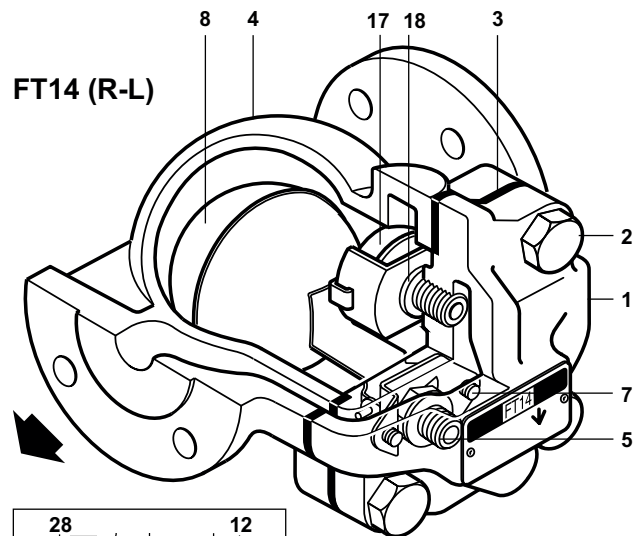

Abmessungen (mm), Gewichte (kg)

Größe	PN/ASME		JIS/KS		D	E	F	G	Gewicht
	A	B	C	D					
15	150	150	107	101	51	47	26,5	115	4,5
20	150	150	107	101	51	47	26,5	115	5,0
25	160	170	117	70	100	10	21	120	6,5

Einbau

Der Ableiter muss so eingebaut werden, dass sich der Schwimmer in senkrechter Richtung heben und senken kann. Der Pfeil auf dem Typenschild muss stets senkrecht nach unten zeigen. Der Pfeil auf dem Gehäuse zeigt die Durchflussrichtung an.
 Beim FT 14...C mit einstellbarem Bypass kann die durch den Bypass strömende Dampfmenge durch Drehen der Einstellschraube im Uhrzeigersinn verringert werden.

Ersatzteile

Die erhältlichen Ersatzteile sind voll ausgezeichnet. Gestrichelt gezeichnete Teile werden nicht als Ersatzteil geliefert.

Ersatzteil	Nr.
Hauptventil-Satz mit Schwimmer	3, 5, 6, 7, (2x), 8, 10, 11, 28 (nur DN25)
Entlüfter Satz	3, 17, 18
Entlüfter- und Bypass-Satz	3, 17, 18, 19, 20, 21
Satz Gehäusedichtungen (3 Stck.)	3
Reparatur-Satz	3, 5, 6, 7 (2x), 8, 10, 11, 17, 18, 28 (nur DN25)

Bei der Bestellung von Ersatzteilen bitte genaue Teilebezeichnung, Typ und Größe des Gerätes angeben.

Wartung

Vor Beginn jeder Wartungsarbeit darauf achten, dass Zu- und Abfluss abgesperrt sind und das Gerät drucklos und abgekühlt ist. Das Gehäuse kann während der Wartungsarbeiten in der Leitung bleiben. Stets alle Dichtflächen sorgfältig säubern und beim Zusammenbau nur neue Dichtungen verwenden.

Austausch Hauptventil

Schrauben (2) lösen und Deckel abheben. Die beiden Ventilschrauben (7) lösen und komplette Schwimmereinheit (8, 12, 14) entfernen. Ventilsitz (5) ausschrauben und zusammen mit Dichtung (6) erneuern. Die Ventilsfeder (16) ist nur bei der Größe DN 25 erforderlich. Komplette, neue Schwimmereinheit (8, 12, 14) mit Ventilschrauben (7) festschrauben, dabei sicherstellen, dass Ventilsitz (5) und Ventil fluchten.

Austausch Entlüfter

Federbügel L lösen, Steuerkapsel H und Platte M entfernen, Ventilsitz J herauserschrauben. Halterung N mit neuem Ventilsitz J zentrisch festschrauben. Platte M und Steuerkapsel H einlegen, Federbügel L montieren.

Durchsatzleistung

Die im Diagramm gezeigten Durchsatzleistungen beziehen sich auf Heißkondensat bei Satttdampf Temperatur für den Dauerbetrieb. Während des Anfahrvorganges fällt unterkühltes Kondensat an, so dass der automatische Entlüfter geöffnet ist und somit zusätzliche Durchsatzkapazität zur Verfügung steht:

Zusätzlicher Durchsatz in kg/h während des Anfahrvorganges

Δp in bar	0,5	1	2	3	4,5	7	10	14
DN 15...20	70	140	250	380	560	870	1130	1500
DN 25	120	240	360	500	640	920	1220	1500

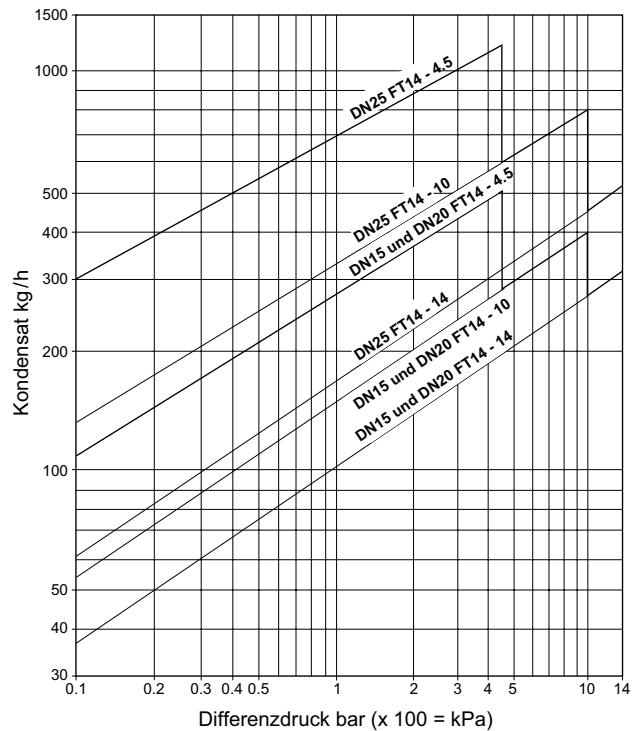

Einstufung nach Druckgeräterichtlinie 2014/68/EU

Anwendung:	nur für Wasserdampf, dessen Kondensat und Inertgase (Fluide der Gruppe 2).
Kategorie:	Art. 4, Abs. 3, GIP (gute Ingenieurpraxis).
CE-Kennzeichnung:	nicht zulässig.

Schlüsselweiten und Anziehmomente

Bauteil	oder mm	Nm
2	17 A / F	47 - 50
5	17 A / F	50 - 55
7	Pozidrive	2.5 - 3.0
17	17 A / F	50 - 55
19 und 21	19 A / F	50 - 55

