

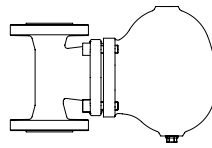
Schwimmer Kondensatableiter

**Schwimmer Kondensatableiter**

**PN16 / PN40**

- mit Flanschen (BR 631....1)
- mit Gewindemuffen (BR 631....2)
- mit Schweißmuffen (BR 631....3)
- mit Schweißenden (BR 631....4)

Grauguss  
Sphäroguss  
Schmiedestahl/  
Stahlguss  
Edelstahl



**BR 631**

Seite 2

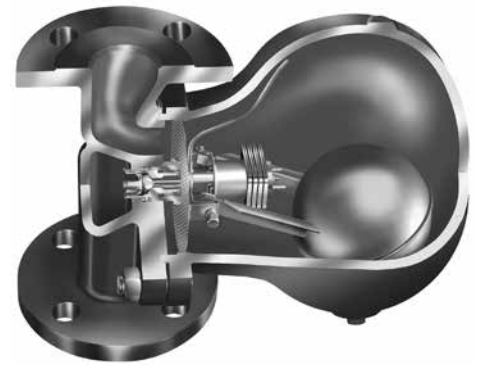


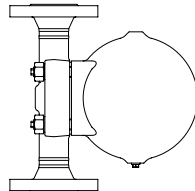
Fig. 631....1  
vertikale Einbaulage

**Schwimmer Kondensatableiter**

**PN63 / PN100**

- mit Flanschen (BR 631....1)
- mit Schweißmuffen (BR 631....3)
- mit Schweißenden (BR 631....4)

Warmfester Stahl



**BR 631**

Seite 6



Fig. 631....1  
horizontale Einbaulage

**Schwimmer Kondensatableiter**

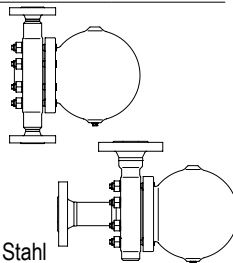
**PN160**

- mit Flanschen (BR 631....1)
- mit Schweißmuffen (BR 631....3)
- mit Schweißenden (BR 631....4)

**ECK-Ausführung:**

- mit Flanschen (BR 632....1)
- mit Schweißenden (BR 632....4)

Warmfester Stahl



**BR 631 / BR 632**

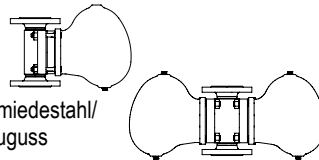
Seite 8

**Schwimmer Kondensatableiter**

**PN16 / PN40**

- mit Flanschen R4-P (BR 633....1)
- mit Flanschen (BR 639....1)

Schmiedestahl/  
Grauguss  
Schmiedestahl/  
Stahlguss  
Edelstahl



**BR 633 / BR 639**

Seite 10

Seite 12

**Schwimmer Kondensatableiter**

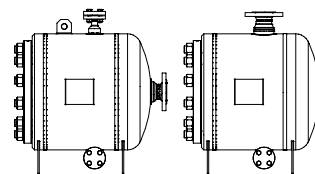
**PN16 / PN25 / PN40**

- mit Flanschen (BR 637....1)
- ECK-Ausführung:**
- mit Flanschen (BR 638....1)

Stahl

**BR 637 / BR 638**

Seite 14

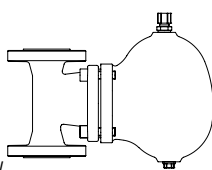


**Schwimmer Kondensatableiter zur Entwässerung von Anlagen mit Druckluft oder wasserhaltigen Gasen**

**PN16 / PN40**

- mit Flanschen (BR 630....1)
- mit Gewindemuffen (BR 630....2)
- mit Schweißmuffen (BR 630....3)
- mit Schweißenden (BR 630....4)

Grauguss  
Sphäroguss  
Schmiedestahl/  
Stahlguss  
Edelstahl



**BR 630**

Seite 16

**Merkmale:**

- Rückstaufreie Abführung des siedendheißen Kondensates auch bei extremen Druck- und Mengenschwankungen
- Regler mit integrierter selbsttätiger Entlüftung (ausgenommen BR 630)
- Robuste, wasserschlagsichere Konstruktion
- Rückflusssicherung (ausgenommen BR 633/637/638)
- Anschluss für Pendelleitung und Bypass möglich
- Nachträgliche Änderung der Einbaulage vor Ort entsprechend Umbauanleitung möglich (ausgenommen BR 633/637/638)
- Austausch des Regelorgans ohne Demontage des Gehäuses aus der Rohrleitung möglich

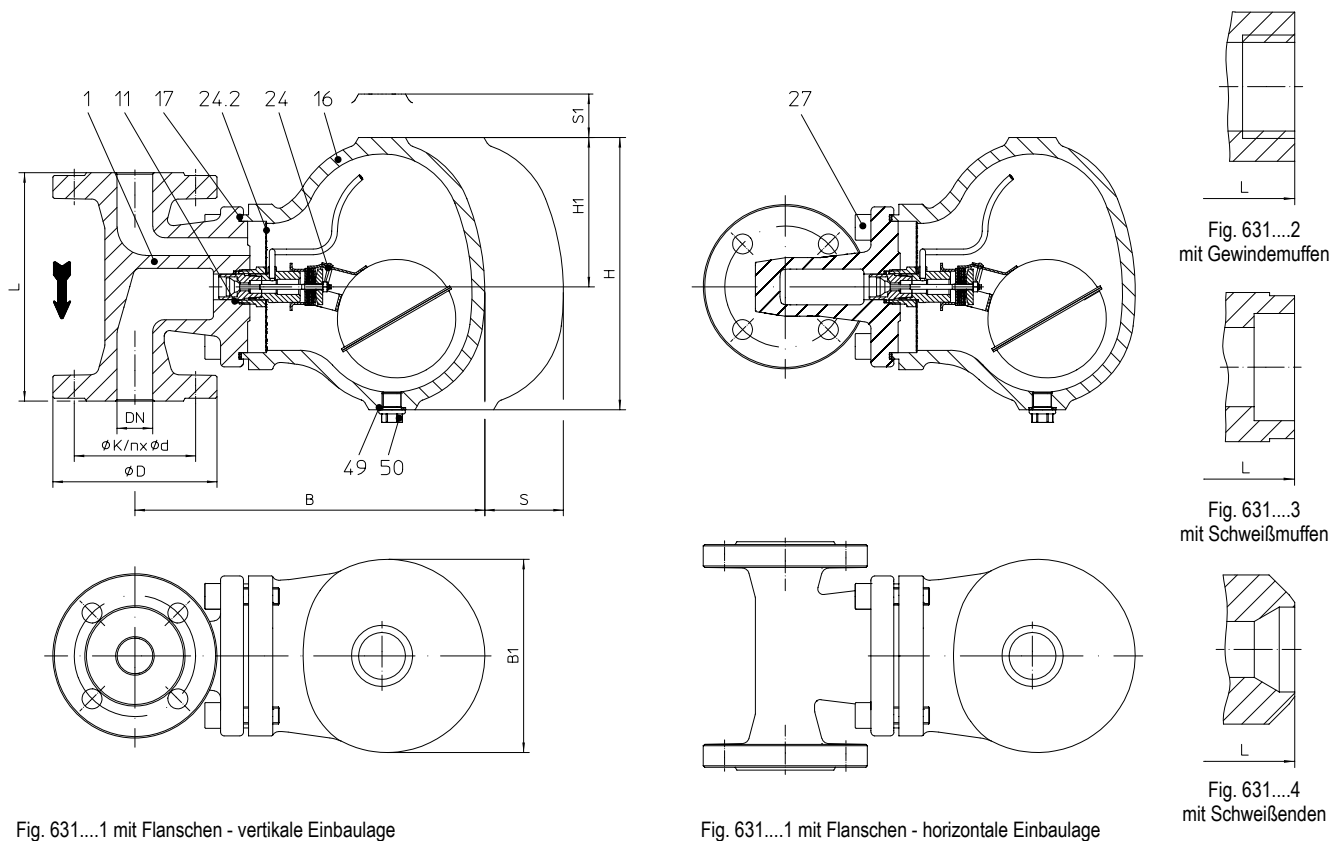
**Schwimmer Kondensatableiter (Grauguss, Sphäroguss, Schmiedestahl/Stahlguss, Edelstahl)**


Fig. 631....1 mit Flanschen - vertikale Einbaulage

Fig. 631....1 mit Flanschen - horizontale Einbaulage

Figur	Nenndruck	Werkstoff	Nennweite / NPS	Betriebsdruck PS	Eintrittstemperatur TS	zul. Differenzdruck ΔPMX	für Regler		
12.631	PN16	Gehäuse/Haube: EN-JL1040	15 - 50 / 1/2" - 2"	12,8 barü	200 °C	2 bar	R2	≥ DN40 / ≥ NPS 1 1/2": R2-S	
				9,6 barü	300 °C	4 bar	R4	R4-S	
25.631	PN40	Gehäuse/Haube: EN-JS1049	15 - 50 / 1/2" - 2"	32 barü	250 °C	8 bar	R8	R8-S	
				22 barü	350 °C	13 bar	R13	R13-S	
45.631	PN40	Gehäuse: 1.0460 / Haube: 1.0619+N	15 - 100 / 1/2" - 4"	32 barü	250 °C	2 bar	R2	≥ DN40 / ≥ NPS 1 1/2": R2-S	
				21 barü	400 °C	4 bar	R4	R4-S	
55.631	PN40	Gehäuse: 1.4541 / Haube: 1.4308	15 - 100 / 1/2" - 4"	32 barü	250 °C	8 bar	R8	R8-S	
				28 barü	300 °C	13 bar	R13	R13-S	
							≥ PN40:	PN40:	R22
							32 bar	R32	R32

ANSI-Ausführungen siehe Datenblatt CONA®S-ANSI

Anschlussarten		Jede andere gewünschte Anschlussart auf Anfrage.
<ul style="list-style-type: none"> <li>• Flansche ....1 _____ nach DIN EN 1092-2 (EN-JL1040, EN-JS1049 ) und DIN EN 1092-1 (1.0460, 1.4541)</li> <li>• Gewindemuffen ....2 ____ Rp-Gewinde nach DIN EN 10226-1 oder NPT-Gewinde nach ANSI B1.20.1</li> <li>• Schweißmuffen ....3 ____ nach DIN EN 12760</li> <li>• Schweißenden ....4 ____ Schweißnahtvorbereitung nach EN ISO 9692 Kennzahl Nr. 1.3 und 1.5 (Je nach Ausführung Einschränkung bei Betriebsdruck / Eintrittstemperatur beachten!)</li> </ul>		
Merkmale		
<ul style="list-style-type: none"> <li>• Schwimmer Kondensatableiter mit Niveauregelung zur Entwässerung von Dampfanlagen aller Arten</li> <li>• ein zusätzliches thermisches Regelglied dient der automatischen Anfahrventilöffnung</li> <li>• Integrierter Schmutzfilter</li> <li>• Gehäuse mit geflanschter Haube</li> </ul>		<ul style="list-style-type: none"> <li>• Rückflusssicherung</li> <li>• Austausch des Regelorgans ohne Demontage des Gehäuses aus der Rohrleitung möglich</li> <li>• Nachträgliche Änderung der Einbaulage vor Ort entsprechend Umbauanleitung möglich</li> </ul>
Einbaulage		
• Standard:	vertikal	<b>Bitte bei Bestellung angeben!</b> Siehe auch: „Informationen über die verschiedenen Einbaulagen“ (Seite 21) Nachträgliche Änderung der Einbaulage vor Ort entsprechend Umbauanleitung möglich.
• Optional:	horizontal mit Zufluss von rechts oder links	
Optionen		
• Handentlüftungs- (Pos. 51) bzw. Ausblaseventil (Pos. 46), handbetätigt		

Anschlussarten		Flansche								Gewindemuffen <sup>1)</sup> Schweißmuffen <sup>2)</sup>					Schweißenden <sup>2)</sup>				
DN	(mm)	15	20	25	40	50	65 <sup>2)</sup>	80 <sup>2)</sup>	100 <sup>2)</sup>	15	20	25	40	50	15	20	25	40	50
NPS	(inch)	1/2"	3/4"	1"	1 1/2"	2"	2 1/2" <sup>2)</sup>	3" <sup>2)</sup>	4" <sup>2)</sup>	1/2"	3/4"	1"	1 1/2"	2"	1/2"	3/4"	1"	1 1/2"	2"

<sup>1)</sup> DN50 (2") nicht in EN-JL / EN-JS      <sup>2)</sup> nicht in EN-JL / EN-JS

Baulänge nach Katalogblatt bzw. Kundenwunsch																			
L (EN-JL1040)	(mm)	150	150	160	230	230	--	--	--	150	150	160	230	--	--	--	--	--	--
L (EN-JS1049)	(mm)	150	150	160	230	230	--	--	--	150	150	160	230	--	--	--	--	--	--
L (1.0460, 1.4541)	(mm)	150	150	160	230	230	290	310	350	150	150	160	210	210	160	160	160	250	250

Abmessungen															Standard-Flanschmaße siehe Seite 21.				
H	(mm)	162	162	193	274	274	274	274	274	162	162	193	274	274	162	162	193	274	274
H1	(mm)	87	87	107	157	157	157	157	157	87	87	107	157	157	87	87	107	157	157
B (EN-JS1049)	(mm)	215	215	245	289	289	--	--	--	215	215	245	289	--	--	--	--	--	--
B (Stahl)	(mm)	217	217	249	292	292	292	292	292	170	170	197	292	292	170	170	197	292	292
B1	(mm)	114	114	135	194	194	194	194	194	114	114	135	194	194	114	114	135	194	194
S	(mm)	180	180	200	300	300	300	300	300	180	180	200	300	300	180	180	200	300	300
S1	(mm)	150	150	180	200	200	200	200	200	150	150	180	200	200	150	150	180	200	200

Gewichte																				
Fig. 631	(ca.)	(kg)	8,1	8,3	12,1	28,5	29,1	31	33	36,5	7,5	7,5	9,7	23,8	24,3	7,1	8,1	10,2	24,8	25,8

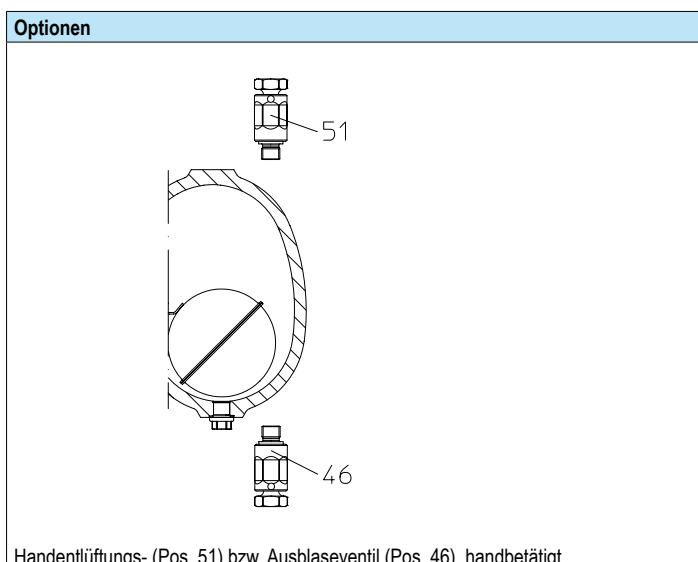
Teilleiste						
Pos.	Ers.	Bezeichnung	Fig. 12.631	Fig. 25.631	Fig. 45.631	Fig. 55.631
1		Gehäuse	EN-GJL-250, EN-JL1040	EN-GJS-400-18U-LT, EN-JS1049	P250 GH, 1.0460	X6CrNiTi18-10, 1.4541
11	x	Dichtring	CU	A4		
16		Haube	EN-GJL-250, EN-JL1040	EN-GJS-400-18U-LT, EN-JS1049	GP240GH+N, 1.0619+N	GX5CrNi19-10, 1.4308
17	x	Flachdichtung	Graphit (mit CrNi-Stahlfolieneinlage)			
24	x	Regler, kpl.	X5CrNi18-10, 1.4301 / TB102/85 (korrosionsfestes Bimetall)			
24.2		Sieb	X5CrNi18-10, 1.4301			
27		Zylinderschraube	A2-70 / 8.8	21CrMoV 5-7, 1.7709	21CrMoV 5-7, 1.7709	< DN40: A4-80 ≥ DN40: X6CrNiTi18-10, 1.4541
46	x	Ausblaseventil, kpl.	X6CrNiTi18-10, 1.4541			
49	x	Dichtring	CU	A4		
50		Ablassschraube (M14x1,5)	C35E, 1.1181			X6CrNiTi18-10, 1.4541
51	x	Handentlüftungsventil	X8CrNiS18-9, 1.4305			
		↳ Ersatzteile				

Angaben / Einschränkungen der Regelwerke sind zu beachten!

ARI-Armaturen aus EN-JL1040 sind für den Einsatz in Anlagen nach TRD 110 nicht freigegeben.

Beständigkeit und Eignung sind zu prüfen und beim Hersteller anzufragen (siehe Produktübersicht und Beständigkeitsliste).

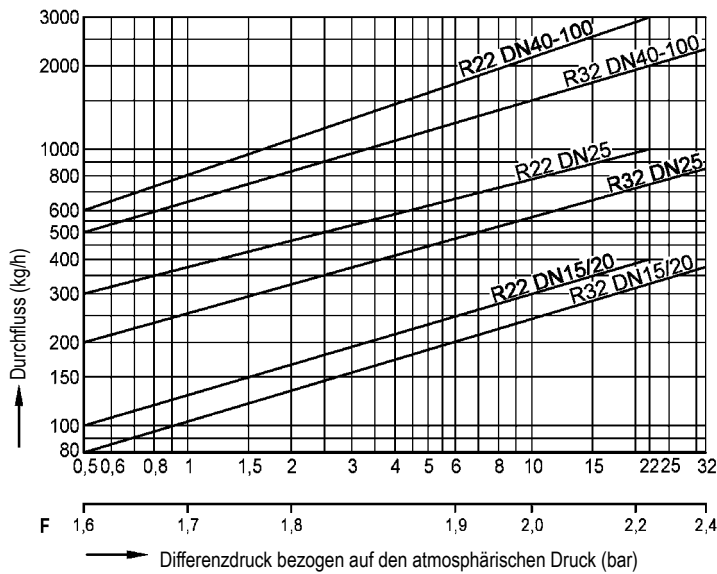
Betriebsanleitungen stehen zum Download unter [www.ari-armaturen.com](http://www.ari-armaturen.com) bereit.



**Durchflussdiagramm**

**Standard R22 und R32**

**DN15 - DN100**



Das Durchflussdiagramm zeigt den maximalen Durchfluss an siedendheißem Kondensat für die verschiedenen Regler und Nennweiten.

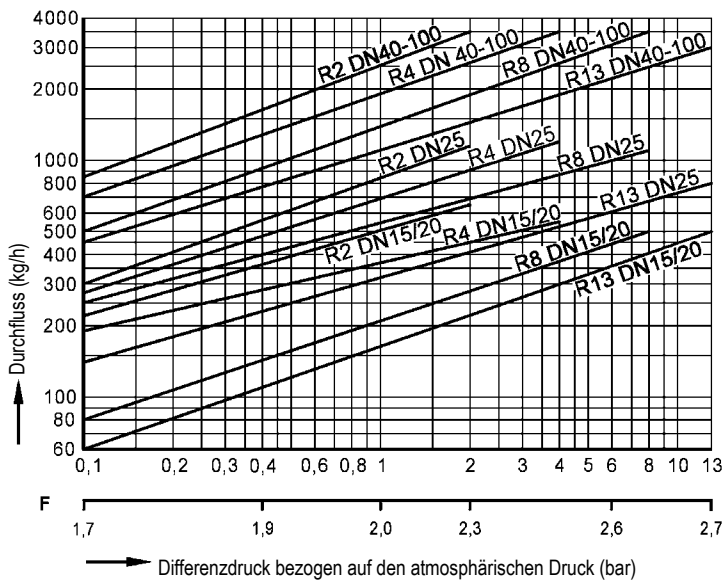
Standardmäßig werden die Kondensatableiter entsprechend der Druckdifferenzen und Durchflussmengen mit den auf dieser Seite angegebenen Reglern ausgerüstet.

Für sehr große Durchflussmengen bei geringen Differenzdrücken können die Kondensatableiter im Nennweitenbereich DN40 bis DN100 auch mit den ausgewiesenen Super-Reglern ausgerüstet werden.

Der maximale Durchfluss an kaltem Kondensat von ca. 20°C ergibt sich durch Multiplikation mit dem Faktor F aus der unteren Diagrammskala.

**Standard R2 bis R13**

**DN15 - DN100**



Das Durchflussdiagramm zeigt den maximalen Durchfluss an siedendheißem Kondensat für die verschiedenen Regler und Nennweiten.

Standardmäßig werden die Kondensatableiter entsprechend der Druckdifferenzen und Durchflussmengen mit den auf dieser Seite angegebenen Reglern ausgerüstet.

Für sehr große Durchflussmengen bei geringen Differenzdrücken können die Kondensatableiter im Nennweitenbereich DN40 bis DN100 auch mit den ausgewiesenen Super-Reglern ausgerüstet werden.

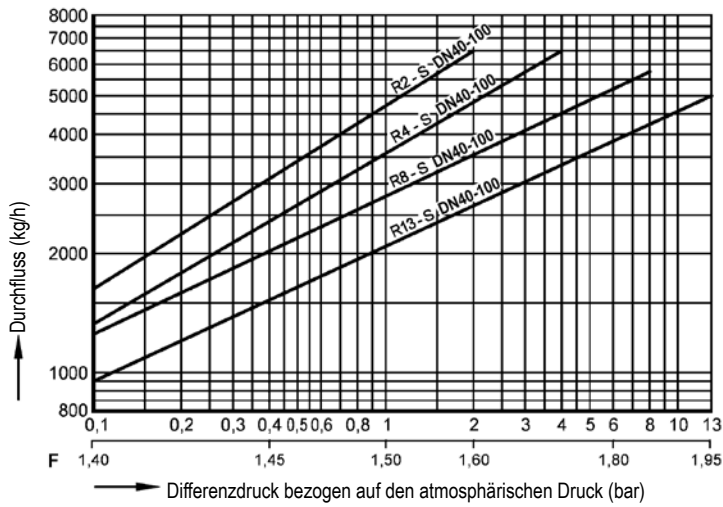
Der maximale Durchfluss an kaltem Kondensat von ca. 20°C ergibt sich durch Multiplikation mit dem Faktor F aus der unteren Diagrammskala.

**Durchflussdiagramm**

Sonderausführung: Super-Regler für sehr große Durchflussmengen bei geringen Differenzdrücken

R2-S bis R13-S

DN 40 - 100



Das Durchflussdiagramm zeigt den maximalen Durchfluss an siedendheißem Kondensat für die Regler-Superausführung.  
Der maximale Durchfluss an kaltem Kondensat von ca. 20°C ergibt sich durch Multiplikation mit dem Faktor F aus der unteren Diagrammskala.

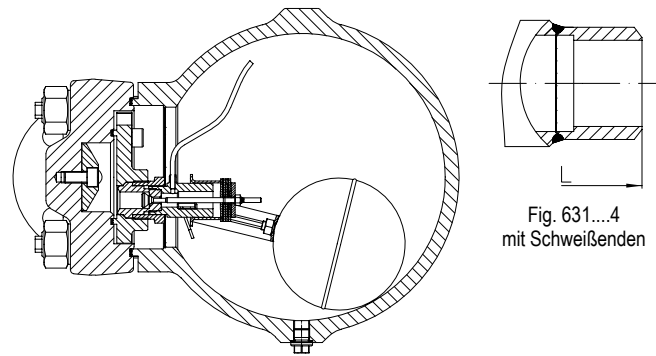
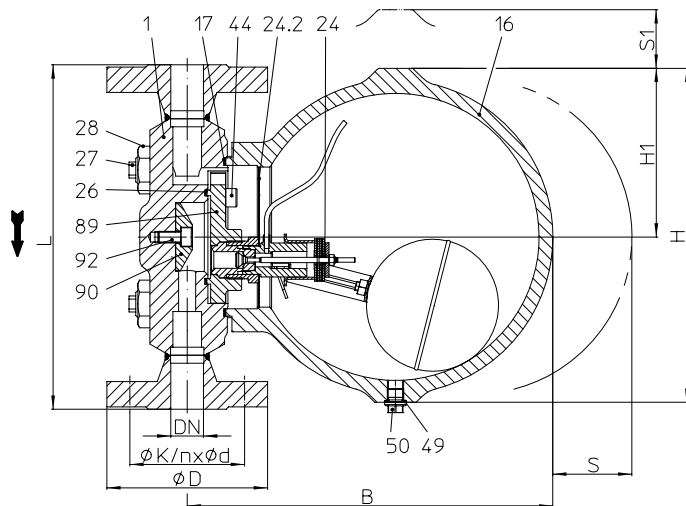
**Schwimmer Kondensatableiter (Warmfester Stahl)**

 Fig. 631...4  
 mit Schweißenden


Fig. 631...1 mit Flanschen - vertikale Einbaulage (PN100)

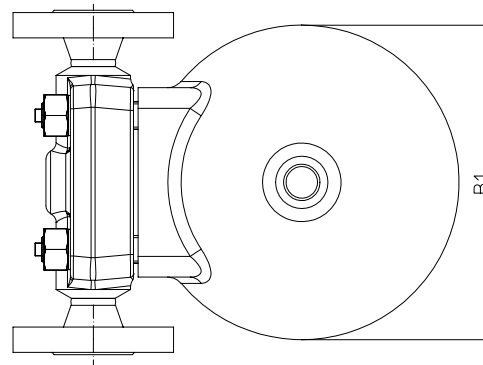


Fig. 631...1 mit Flanschen - horizontale Einbaulage (PN100)

Figur	Nenndruck	Werkstoff	Nennweite / NPS	Betriebsdruck PS	Eintrittstemperatur TS	zul. Differenzdruck ΔPMX	für Regler
86.631	PN63	Gehäuse: 16Mo3 / Haube: G17CrMo5-5	15 - 50 / 1/2" - 2"	56 barü	300 °C	50 bar	R50
				50 barü	350 °C		
				45 barü	450 °C		
87.631	PN100	Gehäuse: 16Mo3 / Haube: G17CrMo5-5	15 - 50 / 1/2" - 2"	64 barü	400 °C	64 bar	R64
				50 barü	450 °C	50 bar	R50
87.631	PN100	Gehäuse: 13CrMo4-5 / Haube: G17CrMo5	15 - 50 / 1/2" - 2"	80 barü	480 °C	80 bar 64 bar 50 bar	R80
				64 barü	504 °C		R64
				50 barü	515 °C		R50
				30 barü	525 °C		

ANSI-Ausführungen siehe Datenblatt CONA®S-ANSI

**Anschlussarten**

Jede andere gewünschte Anschlussart auf Anfrage.

- Flansche ....1 \_\_\_\_\_ nach DIN EN 1092-1
- Schweißenden ....4 \_\_\_\_\_ Schweißnahtvorbereitung nach EN ISO 9692 Kennzahl Nr. 1.3 und 1.5  
(Je nach Ausführung Einschränkung bei Betriebsdruck / Eintrittstemperatur beachten!)

**Merkmale**

- Schwimmer Kondensatableiter mit Niveauregelung zur Entwässerung von Dampfanlagen aller Arten
- ein zusätzliches thermisches Regelglied dient der automatischen Anfahrventilöffnung (für Kondensate mit Temperaturen ≥ 100°C)
- Integrierter Schmutzfilter
- Gehäuse mit geflanschter Haube
- Rückflusssicherung
- Austausch des Regelorgans ohne Demontage des Gehäuses aus der Rohrleitung möglich

**Einbaulage**

- Standard: vertikal
  - Optional: horizontal mit Zufluss von rechts oder links
- Bitte bei Bestellung angeben!**  
 Siehe auch: „Informationen über die verschiedenen Einbaulagen“ (Seite 21)  
 Nachträgliche Änderung der Einbaulage vor Ort entsprechend Umbauanleitung möglich.

**Optionen**

- Handentlüftungs- (Pos. 51) bzw. Ausblaseventil (Pos. 46), handbetätigt

Anschlussarten		Flansche					Schweißenden				
DN	(mm)	15	20	25	40	50	15	20	25	40	50
NPS	(inch)	1/2"	3/4"	1"	1 1/2"	2"	1/2"	3/4"	1"	1 1/2"	2"

Baulänge nach Katalogblatt bzw. Kundenwunsch											
L	(mm)	300	300	300	420	416	216	216	216	240	250

Abmessungen		Standard-Flanschmaße siehe Seite 21.									
H	(mm)	300	300	300	300	300	300	300	300	300	300
H1	(mm)	147	147	147	147	147	147	147	147	147	147
B	(mm)	319	319	319	319	319	319	319	319	319	319
B1	(mm)	274	274	274	274	274	274	274	274	274	274
S	(mm)	300	300	300	300	300	300	300	300	300	300
S1	(mm)	250	250	250	250	250	250	250	250	250	250

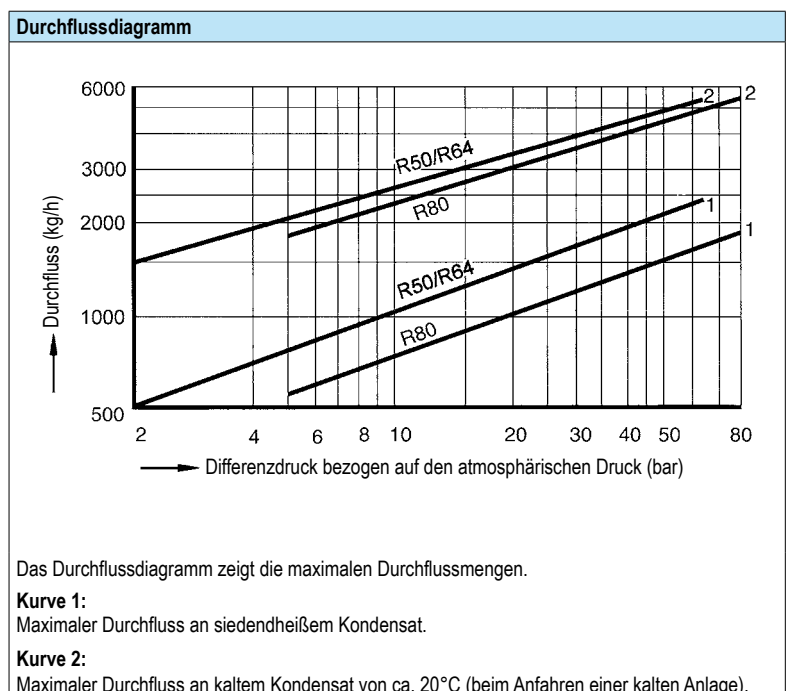
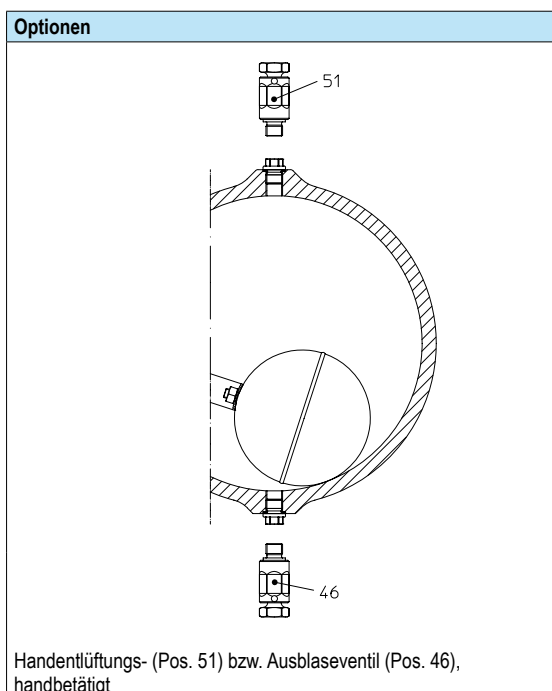
Gewichte											
Fig. 631	(ca.)	(kg)	41	43	44	48	52	39	39	39	39

Teilleiste											
Pos.	Ers.	Bezeichnung	Fig. 86.631 / 87.631				Fig. 87.631				
1		Gehäuse	16Mo3, 1.5415				13CrMo4-5, 1.7335				
16		Haube	G17CrMo5-5, 1.7357								
17	x	Flachdichtung	Graphit (mit CrNi-Stahlfolieneinlage)								
24	x	Regler, kpl.	X5CrNi18-10, 1.4301 / TB102/85 (korrosionsfestes Bimetall)								
24.2		Sieb	X5CrNi18-10, 1.4301								
26	x	Flachdichtung	Graphit (mit CrNi-Stahlfolieneinlage)								
27		Schraubenbolzen	21CrMoV 5-7, 1.7709				X22CrMoV12-1, 1.4923				
28		6kt-Mutter	21CrMoV 5-7, 1.7709				X22CrMoV12-1, 1.4923				
44		Zylinderschraube	A4-70								
46	x	Ausblaseventil, kpl.	X39CrMo17-1+QT, 1.4122+QT								
49	x	Dichtring	X6CrNiTi18-10, 1.4541								
50		Ablassschraube (M14x1,5)	21CrMoV 5-7, 1.7709								
51	x	Handentlüftungsventil	X39CrMo17-1+QT, 1.4122+QT								
89		Adapter	X8CrNi 18-9, 1.4305								
90		Prallplatte	X39CrMo17-1+QT, 1.4122+QT								
92		Zylinderschraube	A4-70								
L Ersatzteile											

Angaben / Einschränkungen der Regelwerke sind zu beachten!

Beständigkeit und Eignung sind zu prüfen und beim Hersteller anzufragen (siehe Produktübersicht und Beständigkeitsliste).

Betriebsanleitungen stehen zum Download unter [www.ari-armaturen.com](http://www.ari-armaturen.com) bereit.



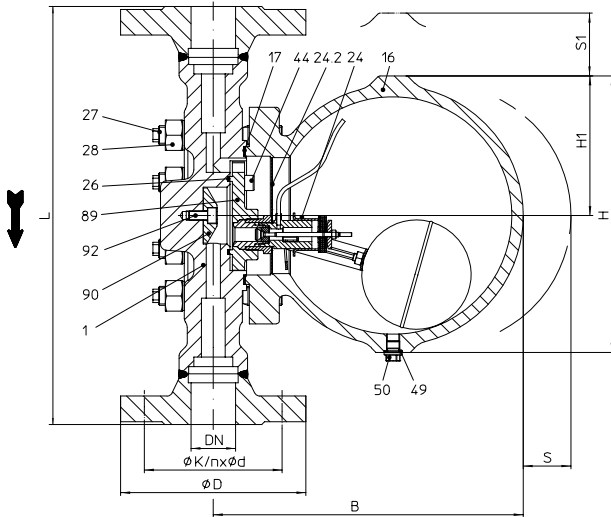
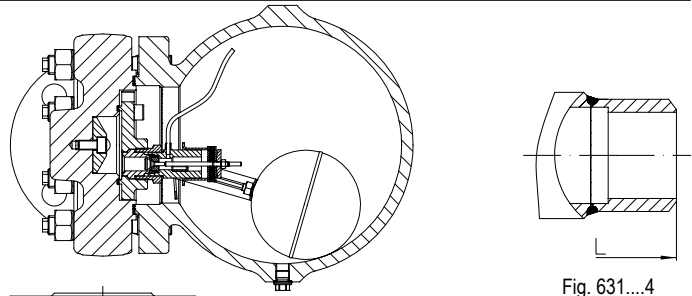
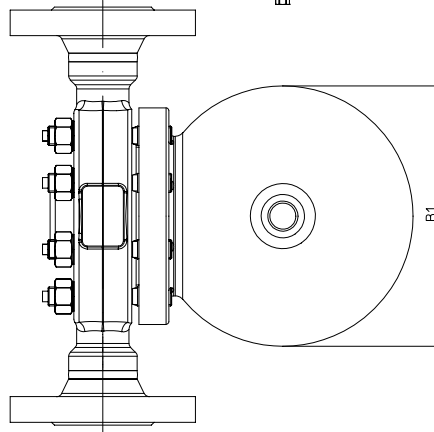
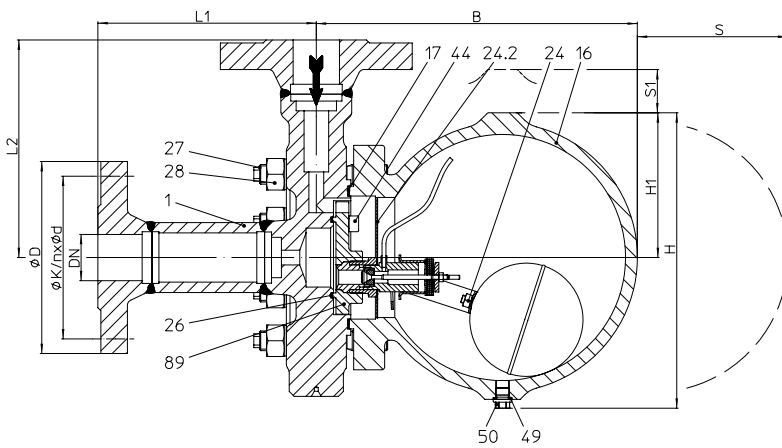
**Schwimmer Kondensatableiter (Warmfester Stahl)**

 Fig. 631...1 Durchgangs-Ausführung mit Flanschen  
- vertikale Einbaulage

 Fig. 631...4  
mit Schweißenden

 Fig. 631...1 Durchgangs-Ausführung mit Flanschen  
- horizontale Einbaulage


Fig. 632...1 ECK-Ausführung mit Flanschen - vertikale Einbaulage

Figur	Nenndruck	Werkstoff	Nennweite / NPS	Betriebsdruck PS	Eintrittstemperatur TS	zul. Differenzdruck ΔPMX	für Regler	
88.631	PN160	Gehäuse: 13CrMo4-5 / Haube: G17CrMo5-5	15 - 50 / 1/2" - 2"	110 barü	506 °C	110 bar	R110	
88.632				80 barü	519 °C			80 bar
				35 barü	550 °C			

ANSI-Ausführungen siehe Datenblatt CONA®S-ANSI

Anschlussarten		Jede andere gewünschte Anschlussart auf Anfrage.	
<ul style="list-style-type: none"> <li>Flansche ....1 _____ nach DIN EN 1092-1</li> <li>Schweißenden ....4 _____ Schweißnahtvorbereitung nach EN ISO 9692 Kennzahl Nr. 1.3 und 1.5 (Je nach Ausführung Einschränkung bei Betriebsdruck / Eintrittstemperatur beachten!)</li> </ul>			
Merkmale			
<ul style="list-style-type: none"> <li>Schwimmer Kondensatableiter mit Niveauregelung zur Entwässerung von Dampfanlagen aller Arten</li> <li>ein zusätzliches thermisches Regelglied dient der automatischen Anfahrventilöffnung</li> <li>Integrierter Schmutzfilter</li> </ul>		<ul style="list-style-type: none"> <li>Gehäuse mit geflanschter Haube</li> <li>Rückflusssicherung</li> <li>Austausch des Regelorgans ohne Demontage des Gehäuses aus der Rohrleitung möglich</li> </ul>	
Einbaulage			
Standard:	vertikal	<b>Bitte bei Bestellung angeben!</b> Siehe auch: „Informationen über die verschiedenen Einbaulagen“ (Seite 21) Nachträgliche Änderung der Einbaulage vor Ort entsprechend Umbauanleitung möglich.	
Optional:	horizontal mit Zufluss von rechts oder links		
Optionen			
<ul style="list-style-type: none"> <li>Handentlüftungs- (Pos. 51) bzw. Ausblaseventil (Pos. 46), handbetätigt</li> </ul>			



Anschlussarten		Flansche			Schweißenden		
DN	(mm)	15	25	50	15	25	50
NPS	(inch)	1/2"	1"	2"	1/2"	1"	2"

Baulänge nach Katalogblatt bzw. Kundenwunsch							
L	(mm)	400	415	440	335	335	335
L1 / L2 ECK	(mm)	200	208	220	168	168	168

Abmessungen		Standard-Flanschmaße siehe Seite 21.					
H	(mm)	291	291	291	291	291	291
H1	(mm)	147	147	147	147	147	147
B	(mm)	327	327	327	327	327	327
B1	(mm)	274	274	274	274	274	274
S	(mm)	300	300	300	300	300	300
S1	(mm)	250	250	250	250	250	250

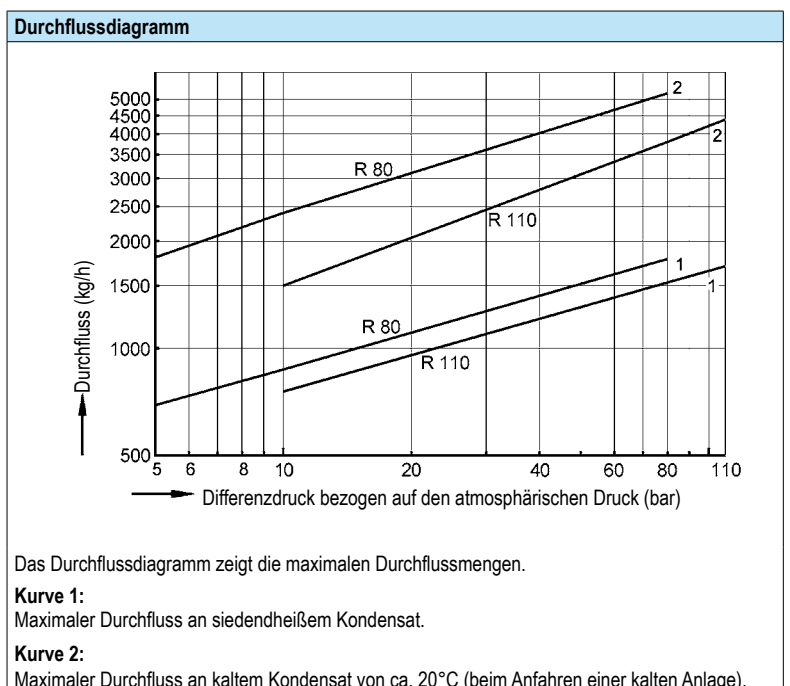
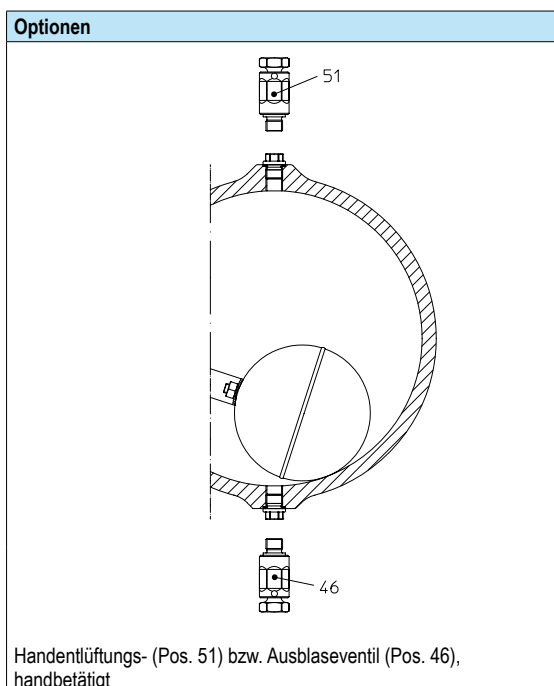
Gewichte							
Fig. 631/632	(ca.)	(kg)	54	56	64	51	51

Teilleiste			
Pos.	Ers.	Bezeichnung	Fig. 88.631 / 88.632
1		Gehäuse	13CrMo4-5, 1.7335
16		Haube	G17CrMo5-5, 1.7357
17	x	Flachdichtung	Graphit (mit CrNi-Stahlfolieneinlage)
24	x	Regler, kpl.	X5CrNi18-10, 1.4301 / TB102/85 (korrosionsfestes Bimetal)
24.2		Sieb	X5CrNi18-10, 1.4301
26	x	Flachdichtung	Graphit (mit CrNi-Stahlfolieneinlage)
27		Schraubenbolzen	X22CrMoV12-1, 1.4923
28		6kt-Mutter	X22CrMoV12-1, 1.4923
44		Zylinderschraube	A4-70
46	x	Ausblaseventil, kpl.	X39CrMo17-1+QT, 1.4122+QT
49	x	Dichtring	A4
50		Ablassschraube (M14x1,5)	21CrMoV 5-7, 1.7709
51	x	Handentlüftungsventil	X39CrMo17-1+QT, 1.4122+QT
89		Adapter	X8CrNi 18-9, 1.4305
90		Prallplatte	X39CrMo17-1+QT, 1.4122+QT
92		Zylinderschraube	A4-70
↳ Ersatzteile			

Angaben / Einschränkungen der Regelwerke sind zu beachten!

Beständigkeit und Eignung sind zu prüfen und beim Hersteller anzufragen (siehe Produktübersicht und Beständigkeitsliste).

Betriebsanleitungen stehen zum Download unter [www.ari-armaturen.com](http://www.ari-armaturen.com) bereit.



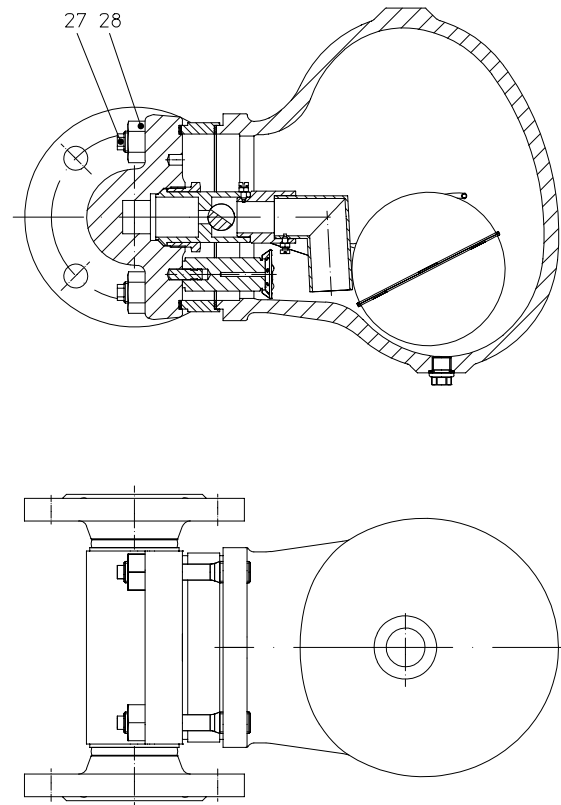
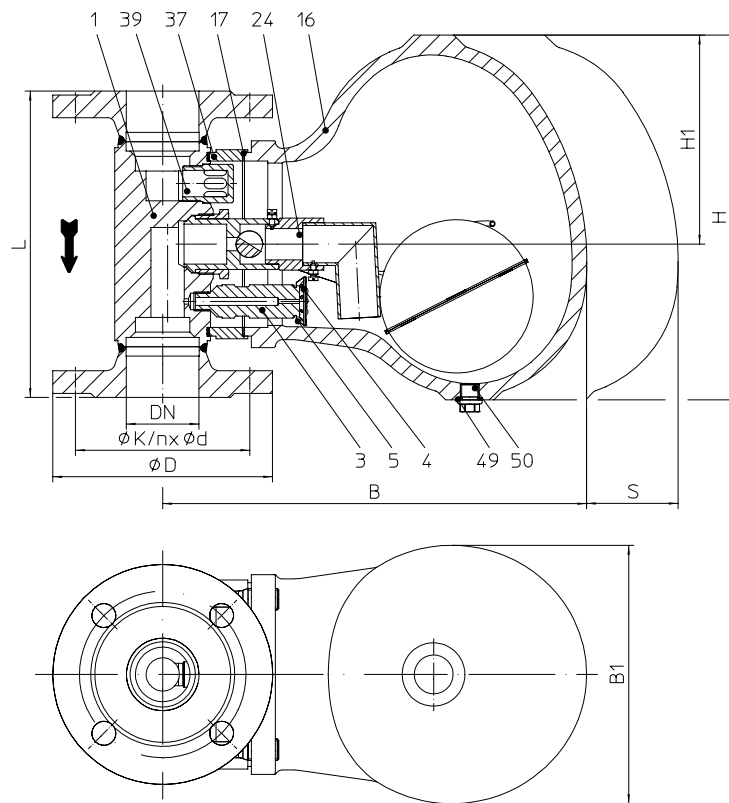
**Schwimmer Kondensatableiter (Schmiedestahl/Stahlguss)**


Fig. 633....1 mit Flanschen - vertikale Einbaulage

Fig. 633....1 mit Flanschen - horizontale Einbaulage

Figur	Nenndruck	Werkstoff	Nennweite / NPS	Betriebsdruck PS	Eintrittstemperatur TS	zul. Differenzdruck $\Delta PMX$	für Regler
45.633	PN40	Gehäuse: 1.0460 / Haube: 1.0619+N	40 - 100	0,1 - 4 barü	350 °C	4 bar	R4-P
<b>EN-JL1040, EN-JS1049 und 1.4541 auf Anfrage.</b>							
ANSI-Ausführungen siehe Datenblatt CONA®S-ANSI							
<b>Anschlussarten</b>				Jede andere gewünschte Anschlussart auf Anfrage.			
• Flansche ....1 _____ nach DIN EN 1092-1							
<b>Merkmale</b>				<ul style="list-style-type: none"> <li>• Gehäuse mit geflanschter Haube</li> <li>• Austausch des Regelorgans ohne Demontage des Gehäuses aus der Rohrleitung möglich</li> </ul>			
<ul style="list-style-type: none"> <li>• Schwimmer Kondensatableiter mit Niveauregelung zur Entwässerung von Dampfanlagen aller Arten</li> <li>• ein zusätzliches thermisches Regelglied dient der automatischen Anfahrventilöffnung</li> <li>• unverzügliche Ableitung von siedendheißem Kondensat</li> </ul>							
<b>Einbaulage</b>							
• Standard:	vertikal	<b>Bitte bei Bestellung angeben!</b> Siehe auch: „Informationen über die verschiedenen Einbaulagen“ (Seite 21) <b>Nachträgliche Änderung der Einbaulage ist nicht möglich.</b>					
• Optional:	horizontal mit Zufluss von rechts oder links						
<b>Optionen</b>							
• Handentlüftungs- (Pos. 51) bzw. Ausblaseventil (Pos. 46), handbetätigt							

Anschlussarten		Flansche				
DN	(mm)	40	50	65	80	100

Baulänge nach Katalogblatt bzw. Kundenwunsch						
L	(mm)	230	230	290	310	350

Abmessungen		Standard-Flanschmaße siehe Seite 21.				
H	(mm)	274	274	274	274	274
H1	(mm)	157	157	157	157	157
B	(mm)	319	319	319	319	319
B1	(mm)	194	194	194	194	194
S	(mm)	300	300	300	300	300

Gewichte							
Fig. 633	(ca.)	(kg)	29,6	30,2	32,6	34	37,6

Teilleiste				
Pos.	Ers.	Bezeichnung	Fig. 45.633	
1		Gehäuse	P250 GH, 1.0460	
3		Sitz	X8CrNiS18-9, 1.4305	
4	x	Membrankapsel	Hastelloy / X5CrNi18-10, 1.4301	
5	x	Federspange	X10CrNi18-8, 1.4310	
16		Haube	GP240GH+N, 1.0619+N	
17	x	Flachdichtung	Graphit (mit CrNi-Stahlfolieneinlage)	
24	x	Regler, kpl.	X5CrNi18-10, 1.4301	
27		Schraubenbolzen	21CrMoV 5-7, 1.7709	
28		6kt-Mutter	21CrMoV 5-7, 1.7709	
37		Zwischenflansch	P250 GH, 1.0460	
39		Strahlleitkörper	X8CrNiS18-9, 1.4305	
46	x	Ausblaseventil, kpl.	X6CrNiTi18-10, 1.4541	
49	x	Dichtring	A4	
50		Ablassschraube (M14x1,5)	C35E, 1.1181	
51	x	Handentlüftungsventil	X6CrNiTi18-10, 1.4541	
↳ Ersatzteile				

Angaben / Einschränkungen der Regelwerke sind zu beachten!

Beständigkeit und Eignung sind zu prüfen und beim Hersteller anzufragen (siehe Produktübersicht und Beständigkeitsliste).

Betriebsanleitungen stehen zum Download unter [www.ari-armaturen.com](http://www.ari-armaturen.com) bereit.

**Optionen**

Handentlüftungs- (Pos. 51) bzw. Ausblaseventil (Pos. 46), handbetätigt

**Durchflussdiagramm**

Das Durchflussdiagramm zeigt die maximalen Durchflussmengen.

**Kurve 1:**  
Maximaler Durchfluss an siedendheißem Kondensat.

**Kurve 2:**  
Maximaler Durchfluss an kaltem Kondensat von ca. 20°C (beim Anfahren einer kalten Anlage).

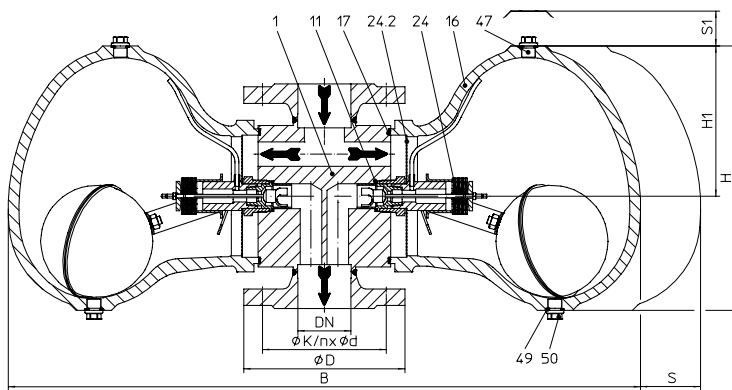
**Schwimmer Kondensatableiter (Schmiedestahl/Grauguss, Schmiedestahl/Stahlguss, Edelstahl)**


Fig. 639....1 mit Flanschen - vertikale Einbaulage

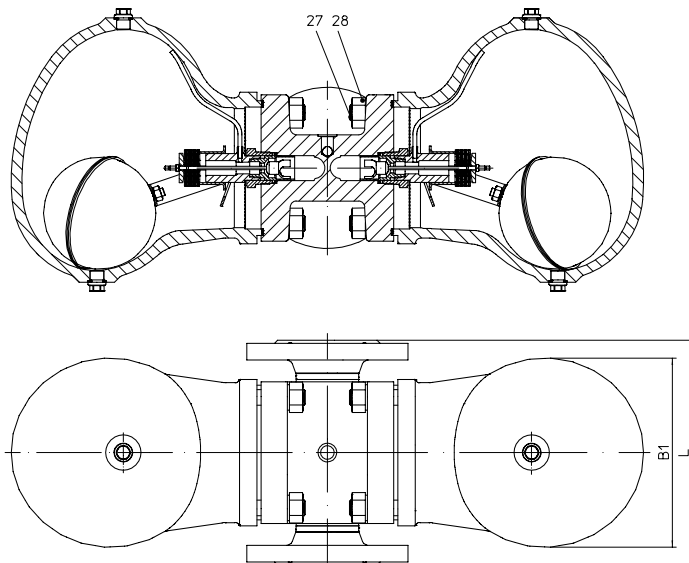


Fig. 639....1 mit Flanschen - horizontale Einbaulage

Der Regler R4-P weicht in seiner konstruktiven Ausführung zu den auf dieser Seite dargestellten ab. Siehe dazu BR 633 (Seite 10).

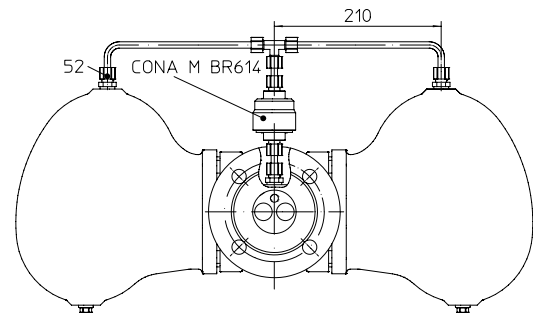


Fig. 639....1 mit Flanschen - horizontale Einbaulage und äußere Entlüftung

Figur	Nenndruck	Werkstoff	Nennweite / NPS	Betriebsdruck PS	Eintrittstemperatur TS	zul. Differenzdruck ΔPMX	für Regler
42.639	PN16	Gehäuse: 1.0460 / Haube: EN-JL1040	50 - 100 / 2" - 4"	12,8 barü	200 °C	2 bar	R2-S
				9,6 barü	300 °C	4 bar	R4-S / R4-P
45.639	PN40	Gehäuse: 1.0460 / Haube: 1.0619+N	50 - 100 / 2" - 4"	32 barü	250 °C	8 bar	R8-S
				21 barü	400 °C	13 bar	R13-S
55.639	PN40	Gehäuse: 1.4541 / Haube: 1.4308	50 - 100 / 2" - 4"	32 barü	250 °C	2 bar	R2-S
				28 barü	300 °C	4 bar	R4-S / R4-P
						8 bar	R8-S
						13 bar	R13-S
						22 bar	R22
						32 bar	R32

ANSI-Ausführungen siehe Datenblatt CONA®S-ANSI

**Anschlussarten**

• Flansche ....1 \_\_\_\_\_ nach DIN EN 1092-1

Jede andere gewünschte Anschlussart auf Anfrage.

**Merkmale**

- Schwimmer Kondensatableiter mit Niveauregelung zur Entwässerung von Dampfanlagen aller Arten bei großen anfallenden Kondensatmengen
- Ableitung großer Kondensatmengen auch bei kleinen Differenzdrücken
- ein zusätzliches thermisches Regelglied dient der automatischen Anfahr-entlüftung

- Integrierter Schmutzfilter
- Gehäuse mit geflanschter Haube
- Rückflusssicherung
- Austausch des Regelorgans ohne Demontage des Gehäuses aus der Rohrleitung möglich

**Einbaulage**

- Standard: vertikal
- Optional: horizontal

**Bitte bei Bestellung angeben!**

Nachträgliche Änderung der Einbaulage vor Ort entsprechend Umbauanleitung möglich; bei vorhandener äußerer Entlüftung muss die für die jeweils neue Einbaulage erforderliche Variante beim Hersteller bestellt werden.

**Optionen**

- Äußere Entlüftung kpl. zur Ableitung großer anfallender Luftmengen im Anfahr- und Betriebszustand bei Regler R2-S, R4-S und R4-P

Anschlussarten		Flansche			
DN	(mm)	50	65	80	100

Baulänge nach Katalogblatt bzw. Kundenwunsch					
L	(mm)	230	290	310	350

Abmessungen		Standard-Flanschmaße siehe Seite 21.			
H	(mm)	271	271	271	271
H1	(mm)	154	154	154	154
B	(mm)	648	648	648	648
B1	(mm)	194	194	194	194
S	(mm)	300	300	300	300
S1	(mm)	200	200	200	200

Gewichte					
Fig. 639 PN16 (ca.)	(kg)	51,4	52,9	54,4	57,2
Fig. 639 PN40 (ca.)	(kg)	52,7	55	57,2	61,7

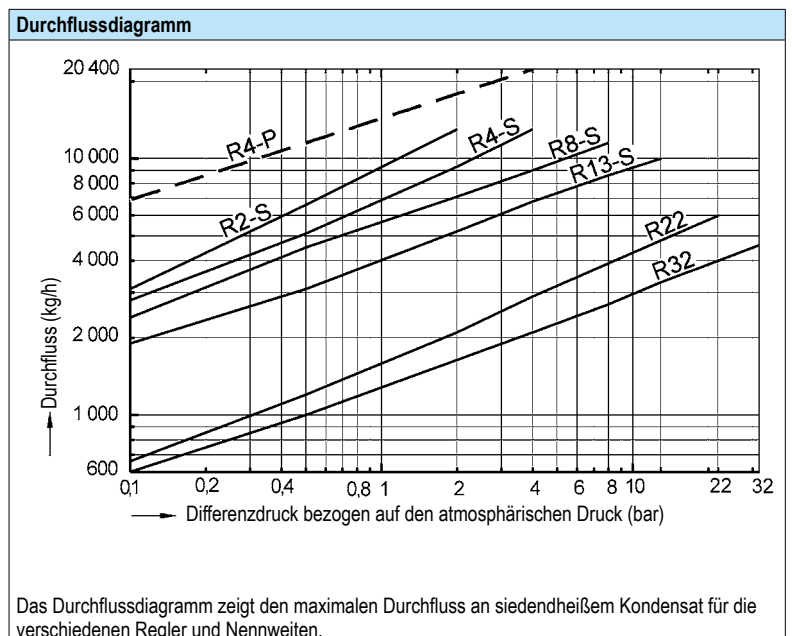
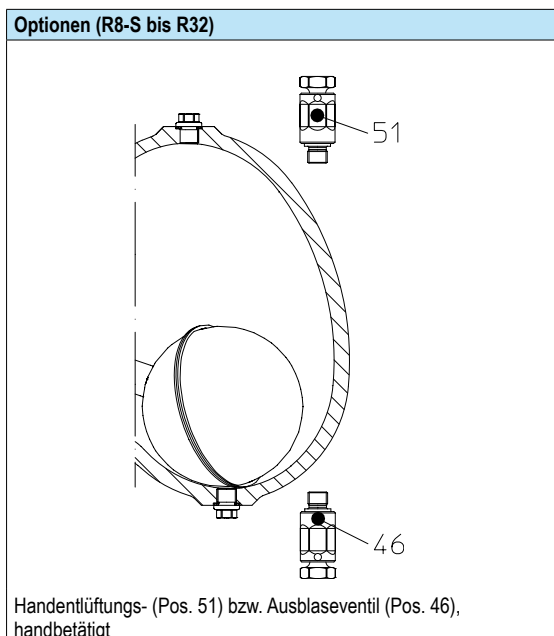
Teilleiste					
Pos.	Ers.	Bezeichnung	Fig. 42.639	Fig. 45.639	Fig. 55.639
1		Gehäuse	P250 GH, 1.0460		X6CrNiTi18-10, 1.4541
11	x	Dichtring	A4		
16		Haube	EN-GJL-250, EN-JL1040	GP240GH+N, 1.0619+N	GX5CrNi19-10, 1.4308
17		Flachdichtung	Graphit (mit CrNi-Stahlfolieneinlage)		
24	x	Regler, kpl.	X5CrNi18-10, 1.4301 / Bimetall TB102/85 (korrosionsfestes Bimetall)		
24.2		Sieb	X5CrNi18-10, 1.4301		
27		Stiftschraube	21CrMoV 5-7, 1.7709		A4-70
28		6kt-Mutter	25CrMo4, 1.7218		A4
46	x	Ausblaseventil, kpl.	X6CrNiTi18-10, 1.4541		
47		Haubenschraube (M14x1,5)	C35E, 1.1181		X6CrNiTi18-10, 1.4541
49	x	Dichtring	A4		A4
50		Ablassschraube (M14x1,5)	C35E, 1.1181		X6CrNiTi18-10, 1.4541
51	x	Handentlüftungsventil	X6CrNiTi18-10, 1.4541		
52	x	Verschraubung für Pendelleitung	X8CrNiS18-9, 1.4305		
↳ Ersatzteile					

Angaben / Einschränkungen der Regelwerke sind zu beachten!

ARI-Armaturen aus EN-JL1040 sind für den Einsatz in Anlagen nach TRD 110 nicht freigegeben.

Beständigkeit und Eignung sind zu prüfen und beim Hersteller anzufragen (siehe Produktübersicht und Beständigkeitsliste).

Betriebsanleitungen stehen zum Download unter [www.ari-armaturen.com](http://www.ari-armaturen.com) bereit.



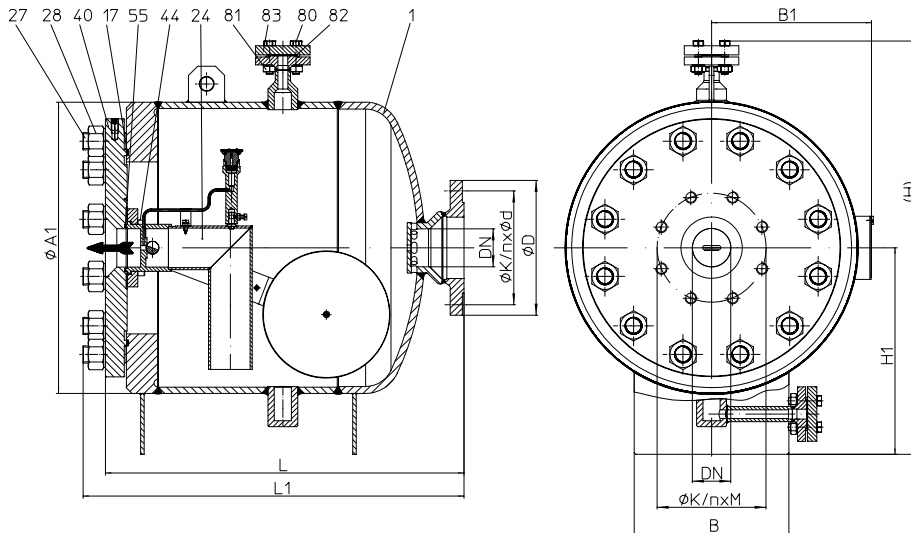
**Schwimmer Kondensatableiter (Stahl)**


Fig. 637....1 Durchgangs-Ausführung mit Flanschen (Zulauf von rechts)

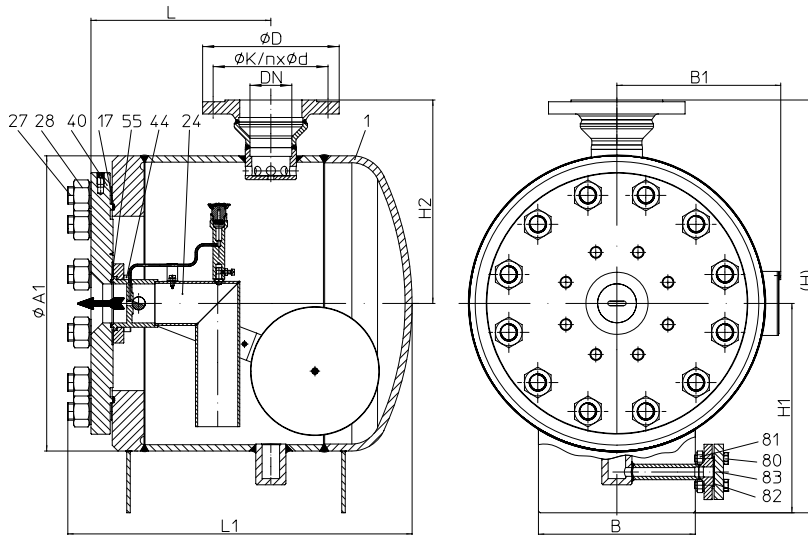


Fig. 638....1 ECK-Ausführung mit Flanschen (Zulauf von oben)

Figur	Nenndruck	Werkstoff	Nennweite	Betriebsdruck PS	Eintrittstemperatur TS	zul. Differenzdruck $\Delta PMX$	für Regler
82.637 82.638	PN16	Gehäuse: P235GH-TC1 Deckel: P355NH	50 - 100	16 barü 14 barü	120 °C 200 °C	4 bar 14 bar 23 bar 30 bar	R4 R14 R23 R30
84.637 84.638	PN25	Gehäuse: P235GH-TC1 Deckel: P355NH	50 - 100	25 barü 17 barü	120 °C 300 °C		
85.637 85.638	PN40	Gehäuse: P235GH-TC1 Deckel: P355NH	50 - 100	40 barü 29 barü 25 barü 22 barü	120 °C 250 °C 300 °C 350 °C		

**Anschlussarten**

Jede andere gewünschte Anschlussart auf Anfrage (evtl. veränderte Einsatzgrenzen beachten).

- Flansche ....1 \_\_\_\_\_ nach DIN EN 1092-1  
auf Anfrage: gebohrt nach ANSI150 und ANSI300

**Merkmale**

- Schwimmer Kondensatableiter mit Niveauregelung zur Entwässerung von Dampfanlagen aller Arten
- ein zusätzliches thermisches Regelglied dient der automatischen Anfahrventilöffnung sowie der Entlüftung während des Betriebes der Anlage
- unverzügliche Ableitung von siedendheißem Kondensat
- Gehäuseinhalt: 74 Liter
- Entleerungsstutzen (Pos. 80 - 83; DN15)
- Standfüße
- einfache Regler-Montage und -Demontage.

**Einbaulage**

- Standard: horizontal
- BR637: Durchgangs-Ausführung (Zulauf von links oder rechts)
- BR638: ECK-Ausführung (Zulauf von oben)

**Optionen**

- Ausführung mit vormontiertem Rohrleitungsflansch auf der Austrittsseite

Anschlussarten		BR 637 (Durchgang)				BR 638 (ECK-Ausführung)			
DN	(mm)	50	65	80	100	50	65	80	100

Baulänge nach Katalogblatt bzw. Kundenwunsch									
L	(mm)	620	620	620	620	310	310	310	310
L1	(mm)	664	664	664	664	592	592	592	592

Abmessungen										Standard-Flanschmaße siehe Seite 21.
H	(mm)	721	721	721	721	710	710	710	710	
H1	(mm)	360	360	360	360	360	360	360	360	
H2	(mm)	--	--	--	--	350	350	350	350	
B	(mm)	270	270	270	270	270	270	270	270	
B1	(mm)	280	280	280	280	280	280	280	280	
Ø A1	(mm)	508	508	508	508	508	508	508	508	
Ø K / n x M	(mm)	125 / 4 x M16	145 / 8 x M16	160 / 8 x M16	190 / 8 x M20	125 / 4 x M16	145 / 8 x M16	160 / 8 x M16	190 / 8 x M20	
Ø K / n x d	(mm)	125 / 4 x 18	145 / 8 x 18	160 / 8 x 18	190 / 8 x 22	125 / 4 x 18	145 / 8 x 18	160 / 8 x 18	190 / 8 x 22	

Gewichte									
Fig. 637 / 638 (ca.)	(kg)	195	195	197	199	195	196	197	199

Anschluss Rohrleitungsflansch am Deckel (Pos. 40)									
<b>Stiftschraube</b> (DIN 939 - 1.7709)	M16 x 55	M16 x 55	M16 x 55	M20 x 55 (PN16: M16 x 55)	M16 x 55	M16 x 55	M16 x 55	M16 x 55	M20 x 55 (PN16: M16 x 55)
<b>6kt-Mutter</b> (DIN 2510 - 1.7709)	NF M16	NF M16	NF M16	NF M20 (PN16: NF M16)	NF M16	NF M16	NF M16	NF M16	NF M20 (PN16: NF M16)

Teilleiste			
Pos.	Ers.	Bezeichnung	Fig. 82./84./85.637 / 82./84./85.638
1		Gehäuse	P235GH-TC1, 1.0345
17	x	Flachdichtung	Graphit (mit CrNi-Stahlfolieneinlage)
24	x	Regler, kpl.	X5CrNi18-10, 1.4301
27		Stiftschraube	21CrMoV 5-7, 1.7709
28		6kt-Mutter	21CrMoV 5-7, 1.7709
40		Deckel	P355NH, 1.0565
44		6kt-Schraube (DN50)	A4-70
44		Zylinderschraube (DN65-100)	A4-70
55	x	Flachdichtung	Graphit (mit CrNi-Stahlfolieneinlage)
59	x	Flachdichtung	Graphit (mit CrNi-Stahlfolieneinlage)
80		6kt-Schraube	21CrMoV 5-7, 1.7709
81		6kt-Mutter	21CrMoV 5-7, 1.7709
82	x	Flachdichtung	Graphit (mit CrNi-Stahlfolieneinlage)
83		Flansch	P250 GH, 1.0460
L Ersatzteile			

Angaben / Einschränkungen der Regelwerke sind zu beachten!

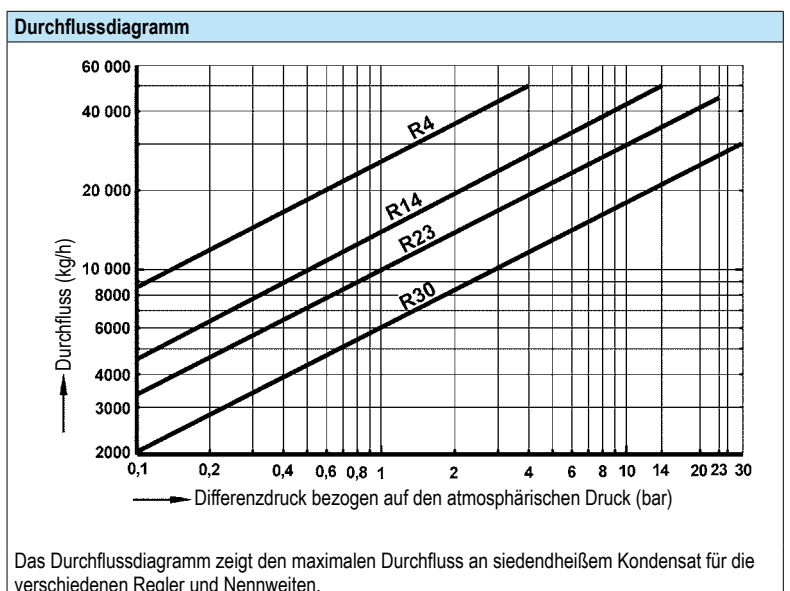
Beständigkeit und Eignung sind zu prüfen und beim Hersteller anzufragen (siehe Produktübersicht und Beständigkeitsliste).

Betriebsanleitungen stehen zum Download unter [www.ari-armaturen.com](http://www.ari-armaturen.com) bereit.

**Optionen**

Ausführung mit vormontiertem Rohrleitungsflansch auf der Austrittsseite

		BR 637 DG		BR 638 ECK	
DN		50 - 65	80 - 100	50 - 65	80 - 100
L	(mm)	750	800	435	485



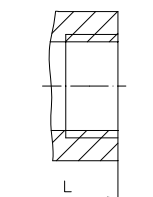
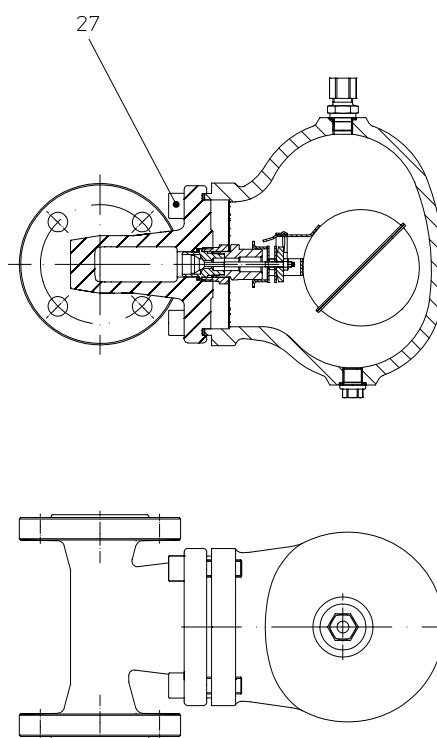
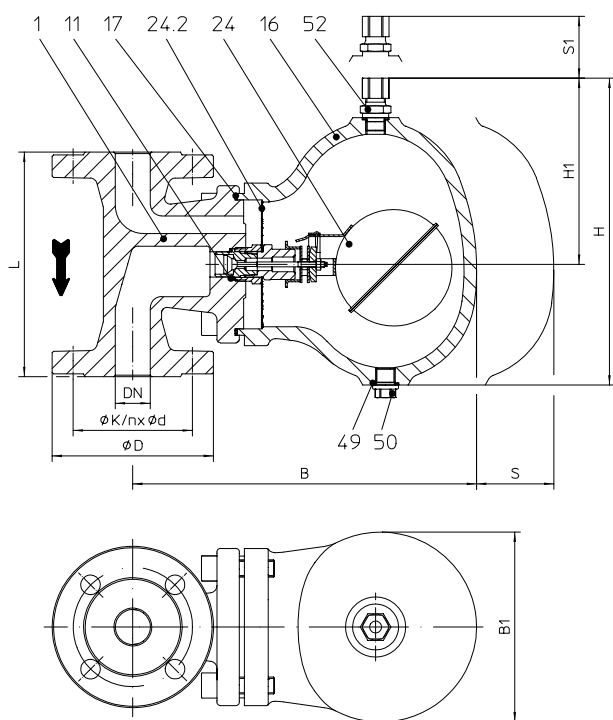
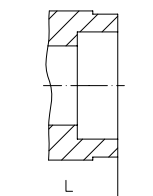
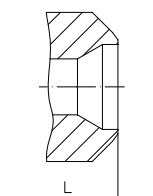
**Schwimmer Kondensatableiter (Grauguss, Sphäroguss, Schmiedestahl/Stahlguss, Edelstahl)**

 Fig. 630...2  
 mit Gewindemuffen

 Fig. 630...3  
 mit Schweißmuffen

 Fig. 630...4  
 mit Schweißenden

Fig. 630...1 mit Flanschen - vertikale Einbaulage

Fig. 630...1 mit Flanschen - horizontale Einbaulage

Figur	Nenndruck	Werkstoff	Nennweite / NPS	Betriebsdruck PS	Eintrittstemperatur TS	zul. Differenzdruck ΔPMX	für Regler
12.630	PN16	Gehäuse/Haube: EN-JL1040	15 - 50 / 1/2" - 2"	12,8 barü	200 °C	2 bar	R2
				9,6 barü	300 °C	4 bar	R4
25.630	PN40	Gehäuse/Haube: EN-JS1049	15 - 50 / 1/2" - 2"	32 barü	250 °C	8 bar	R8
				22 barü	350 °C	13 bar	R13
45.630	PN40	Gehäuse: 1.0460 / Haube: 1.0619+N	15 - 50 / 1/2" - 2"	32 barü	250 °C	2 bar	R2
				21 barü	400 °C	4 bar	R4
55.630	PN40	Gehäuse: 1.4541 / Haube: 1.4308	15 - 50 / 1/2" - 2"	32 barü	250 °C	8 bar	R8
				28 barü	300 °C	13 bar	R13
						22 bar	R22
						32 bar	R32

ANSI-Ausführungen siehe Datenblatt CONA®S-ANSI

**Anschlussarten** Jede andere gewünschte Anschlussart auf Anfrage.

- Flansche ....1 \_\_\_\_\_ nach DIN EN 1092-2 (EN-JL1040, EN-JS1049) und DIN EN 1092-1 (1.0460, 1.4541)
- Gewindemuffen ....2 \_\_\_\_\_ Rp-Gewinde nach DIN EN 10226-1 oder NPT-Gewinde nach ANSI B1.20.1
- Schweißmuffen ....3 \_\_\_\_\_ nach DIN EN 12760
- Schweißenden ....4 \_\_\_\_\_ Schweißnahtvorbereitung nach EN ISO 9692 Kennzahl Nr. 1.3 und 1.5 (Je nach Ausführung Einschränkung bei Betriebsdruck / Eintrittstemperatur beachten!)

**Merkmale**

- Schwimmer Kondensatableiter mit Niveauregelung zur Entwässerung von Anlagen mit Druckluft oder wasserhaltigen Gasen als Durchflussmedium (gemäß DGRL 2014/68/EU Fluidgruppe 2, andere Fluidgruppen auf Anfrage)
- Integrierter Schmutzfilter
- Gehäuse mit geflanschter Haube
- Rückflusssicherung
- Verschraubung (Pos. 52) für Anschluss einer Pendelleitung (für Anschluss Rohr Außen-Ø 8 x 1 mm nach EN 10305-4 Stahl oder EN 10216-5 Edelstahl, Schneidringverschraubung nach DIN 2353)
- Austausch des Regelorgans ohne Demontage des Gehäuses aus der Rohrleitung möglich

**Einbaulage**

- |             |  |   |
|-------------|--|---|
| • Standard: | vertikal                                     | <b>Bitte bei Bestellung angeben!</b><br>Siehe auch: „Informationen über die verschiedenen Einbaulagen“ (Seite 21)<br>Nachträgliche Änderung der Einbaulage vor Ort entsprechend Umbauanleitung möglich. |
| • Optional: | horizontal mit Zufluss von rechts oder links |   |

**Optionen**

- Handentlüftungs- (Pos. 51) bzw. Ausblaseventil (Pos. 46), handbetätigt



Anschlussarten		Flansche					Gewindemuffen <sup>1)</sup> Schweißmuffen <sup>2)</sup>					Schweißenden <sup>2)</sup>				
DN	(mm)	15	20	25	40	50	15	20	25	40	50	15	20	25	40	50
NPS	(inch)	1/2"	3/4"	1"	1 1/2"	2"	1/2"	3/4"	1"	1 1/2"	2"	1/2"	3/4"	1"	1 1/2"	2"

<sup>1)</sup> DN50 (2") nicht in EN-JL/EN-JS      <sup>2)</sup> nicht in EN-JL/EN-JS

Baulänge nach Katalogblatt bzw. Kundenwunsch																
L (EN-JL1040)	(mm)	150	150	160	230	230	150	150	160	230	--	--	--	--	--	--
L (EN-JS1049)	(mm)	150	150	160	230	230	150	150	160	230	--	--	--	--	--	--
L (1.0460, 1.4541)	(mm)	150	150	160	230	230	150	150	160	210	210	160	160	160	250	250

Abmessungen																	Standard-Flanschmaße siehe Seite 21.				
H	(mm)	188	188	219	299	299	188	188	219	299	299	188	188	219	299	299					
H1	(mm)	113	113	133	182	182	113	113	133	182	182	113	113	133	182	182					
B (EN-JS1049)	(mm)	215	215	245	289	289	215	215	245	289	--	--	--	--	--	--					
B (Stahl)	(mm)	217	217	249	292	292	170	170	197	292	292	170	170	197	292	292					
B1	(mm)	114	114	135	194	194	114	114	135	194	194	114	114	135	194	194					
S	(mm)	180	180	200	300	300	180	180	200	300	300	180	180	200	300	300					
S1	(mm)	35	35	50	65	65	35	35	50	65	65	35	35	50	65	65					

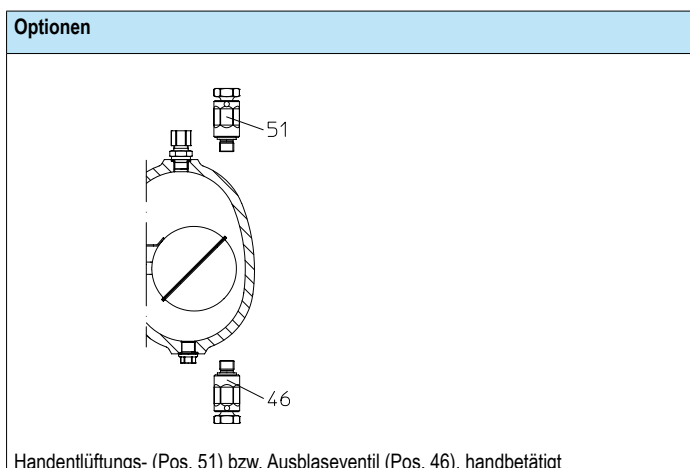
Gewichte																	
Fig. 630	(ca.)	(kg)	8,1	8,3	12,1	29,4	30	7,5	7,5	9,7	24,7	25,2	7,1	8,1	10,2	25,7	26,7

Teilleiste								
Pos.	Ers.	Bezeichnung	Fig. 12.630	Fig. 25.630	Fig. 45.630	Fig. 55.630		
1		Gehäuse	EN-GJL-250, EN-JL1040	EN-GJS-400-18U-LT, EN-JS1049	P250 GH, 1.0460	X6CrNiTi18-10, 1.4541		
11	x	Dichtring	CU	A4				
16		Haube	EN-GJL-250, EN-JL1040	EN-GJS-400-18U-LT, EN-JS1049	GP240GH+N, 1.0619+N	GX5CrNi19-10, 1.4308		
17	x	Flachdichtung	Graphit (mit CrNi-Stahlfolieneinlage)					
24	x	Regler, kpl.	X5CrNi18-10, 1.4301					
24.2		Sieb	X5CrNi18-10, 1.4301					
27		Zylinderschraube	A2-70 / 8.8	21CrMoV 5-7, 1.7709	21CrMoV 5-7, 1.7709	< DN40: A4-80 ≥ DN40: X6CrNiTi18-10, 1.4541		
46	x	Ausblaseventil, kpl.	X8CrNiS18-9, 1.4305					
49	x	Dichtring	CU	A4				
50		Ablassschraube (M14x1,5)	C35E, 1.1181					X6CrNiTi18-10, 1.4541
51	x	Handentlüftungsventil	X6CrNiTi18-10, 1.4541					
52	x	Verschraubung für Pendelleitung	X8CrNiS18-9, 1.4305					
		↳ Ersatzteile						

Angaben / Einschränkungen der Regelwerke sind zu beachten!

ARI-Armaturen aus EN-JL1040 sind für den Einsatz in Anlagen nach TRD 110 nicht freigegeben.

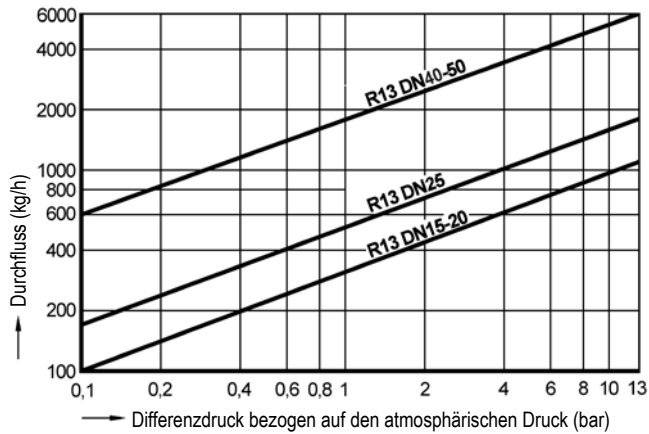
Beständigkeit und Eignung sind zu prüfen und beim Hersteller anzufragen (siehe Produktübersicht und Beständigkeitsliste).

 Betriebsanleitungen stehen zum Download unter [www.ari-armaturen.com](http://www.ari-armaturen.com) bereit.


**Durchflussdiagramm**

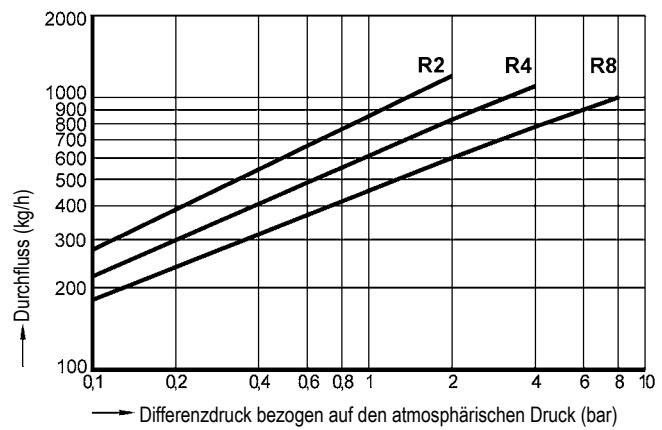
**PN16 - Standard R13**

**DN15 - DN50**



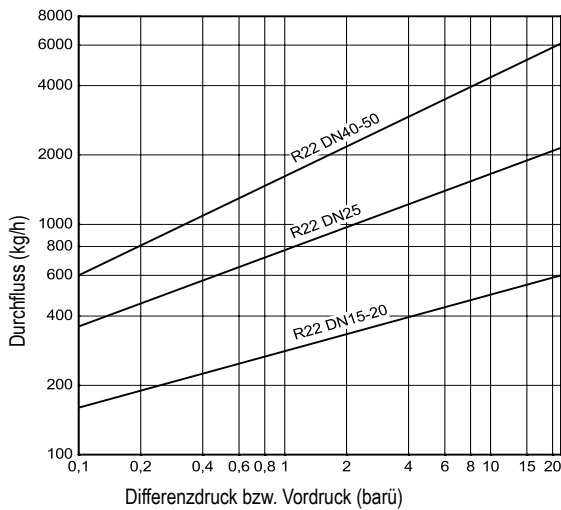
**PN16 - PN40 - Sonderausführung R2, R4, R8**

**DN 15 - DN 20**



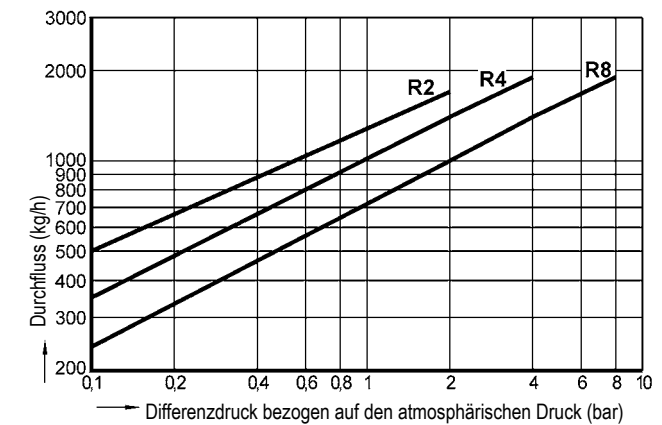
**PN40 - Standard R22**

**DN15 - DN50**



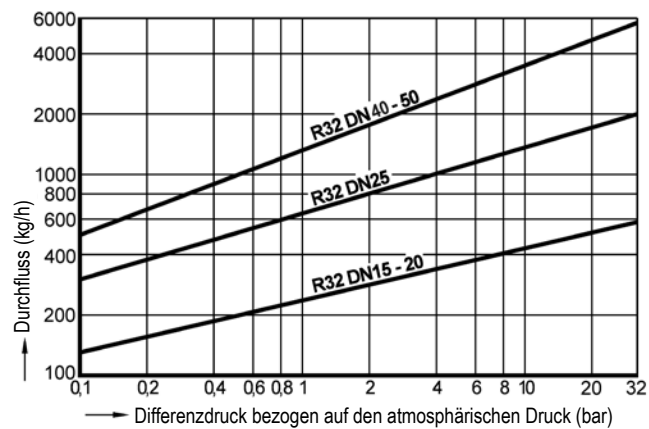
**PN16 - PN40 - Sonderausführung R2, R4, R8**

**DN 25**



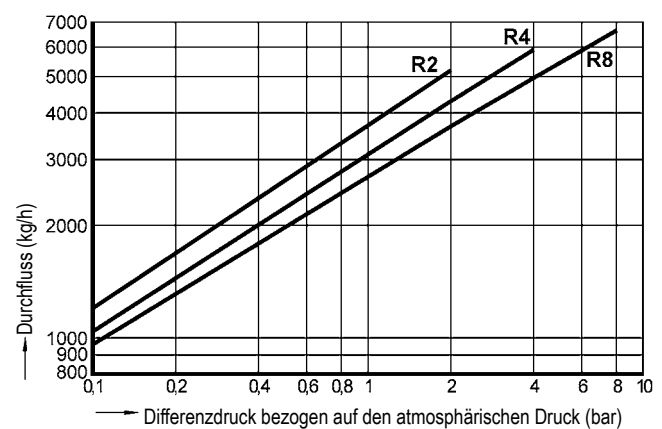
**PN40 - Standard R32**

**DN15 - DN50**



**PN16 - PN40 - Sonderausführung R2, R4, R8**

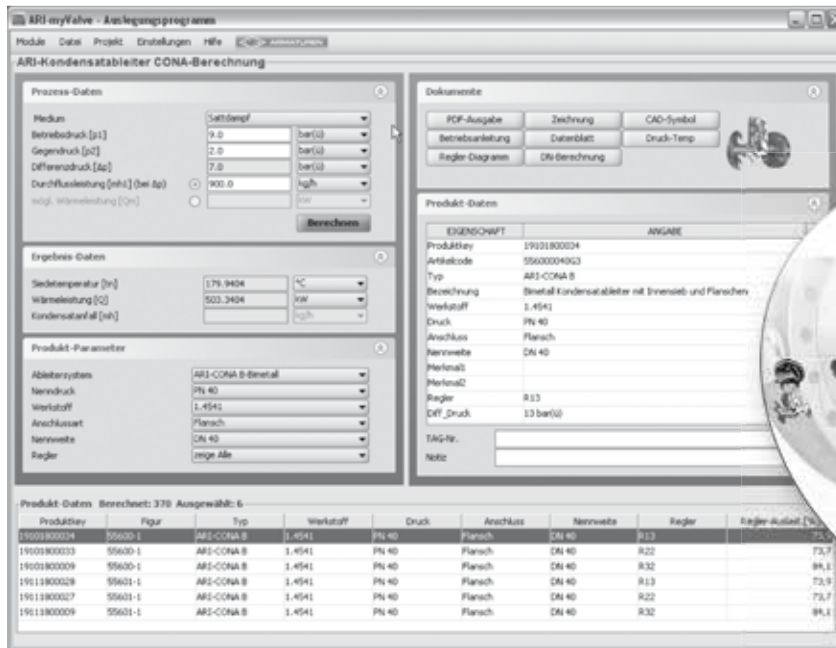
**DN 40 - DN 50**



Zur Bestimmung der Kaltwasserleistung (ca. 20°C) bei Einsatz des Schwimmer Kondensatableiters zur Entwässerung von Anlagen mit Druckluft oder wasserhaltigen Gasen als Durchflussmedium.

**myValve® - Ihr Auslegungsprogramm.**

Mit myValve® steht Ihnen ein Programm zur Verfügung, mit dem Sie Ihre Anlagenkomponenten nicht nur berechnen, sondern zum gewählten Produkt in kürzester Zeit auch alle weiteren Daten abrufen können, wie z.B. Bestellangaben, Ersatzteilzeichnungen, Betriebsanleitungen, Datenblätter, etc.


**myValve - Auslegungsprogramm**
**Inhalte:**
**Modul ARI-Kondensatableiter CONA-Berechnung**

- Größenbemessung (Berechnung und Auswahl der Ableitersysteme bei gegebener Durchfluss- oder Wärmeleistung)
- Nennweitenberechnung nach gegebenem Druck, Kondensatmenge, Kondensatunterkühlung und Geschwindigkeiten

**Medien:**

- Wasserdampf (gesättigt und überhitzt)
- Druckluft

**Besonderheiten:**

- Projektverwaltung der Berechnungs- und Produktdaten incl. Ersatzteilzeichnung pro Projekt- und Tag-Nummer
- Direkte Ausgabe der Berechnungs- und Produktdaten im PDF-Format
- Produktdaten können für eine direkte Bestellung genutzt werden
- SI- und ANSI-Einheiten mit einzelner direkter Umrechnung ineinander
- Einstellung mit Überdruck oder Absolutdruck
- Alle ARI-Kondensatableiter in einer Datenbank integriert
- Direkter Zugriff pro Produkt auf Datenblätter, Betriebsanleitungen, Druck-Temperatur-Diagramme, Reglerkennlinien und Ersatzteilzeichnungen
- Betrieb im Firmennetzwerk möglich (keine aufwendige Installation auf einzelnen PC's notwendig)
- Umfangreicher Auswahl-Katalog über mehrere Produktgruppen

**Systemvoraussetzungen:**

Windows-Betriebssysteme, Linux, etc.

## Hinweise zum Einschweißen

### Schweißfuge nach DIN 2559

Die für unsere Einschweißarmaturen verwendeten Werkstoffe sind:	1.0619+N	GP240GH+N nach DIN EN 10213-2
	1.0460	P250GH nach DIN EN 10222-2
<b>Hinweis:</b>	1.5415	16Mo3 nach DIN EN 10222-2
Je nach Ausführung Einschränkung bei Betriebsdruck / Eintrittstemperatur beachten!	1.4541	X6CrNiTi18-10 nach DIN EN 10222-5
	1.7335	13CrMo4-5 nach DIN EN 10222-2

Aufgrund der uns vorliegenden Erfahrungen empfehlen wir beim Einschweißen der Armaturen in Rohrleitungen bzw. beim Verschweißen untereinander, ein Elektroschweißverfahren anzuwenden.

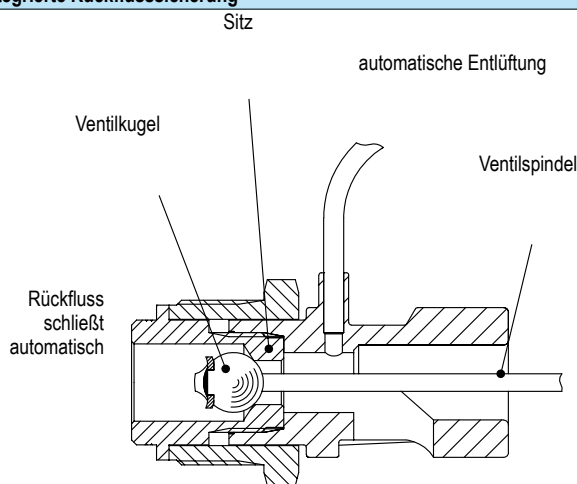
Bedingt durch die unterschiedliche Werkstoff-Zusammensetzung und Materialstärke von Armatur und Rohrleitung ist eine Gasschweißung, bei nicht optimalen Bedingungen, erheblich fehlerträchtiger als die E-Schweißung (Härterisse, Grobkorngefüge).

Bei Armaturen mit Baulänge 95mm vor dem Einschweißen in die Rohrleitung unbedingt den Bimetallregler ausbauen. Nach Abkühlung auf Umgebungstemperatur kann der Regler wieder eingebaut werden.

Bei Armaturen in Ausführung mit Schweißmuffe Montage nur mit Lichtbogenschweißen (Schweißprozess 111 nach DIN EN 24063).

Werden innerhalb des Garantiezeitraumes Eingriffe am Erzeugnis nicht vom Hersteller oder durch vom Hersteller autorisiertem Personal vorgenommen, erlischt der Gewährleistungsanspruch!

## Integrierte Rückflusssicherung

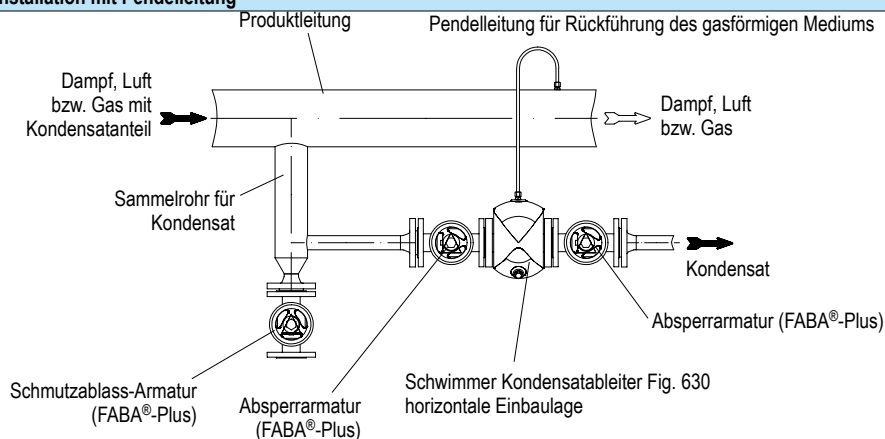


Das Abschlussorgan dient bei jedem Schwimmer Kondensatableiter als integrierte Rückflusssicherung (ausgenommen BR633 und BR639 R4-P).

Bei parallel geschalteten Wärmetauschern verhindert die integrierte Rückflusssicherung ein Aufheizen oder Volllaufen abgeschalteter Verbraucher von der Kondensatseite her.

Der zusätzliche Rückflussverhinderer hinter dem Kondensatableiter entfällt.

## Installation mit Pendelleitung



### Wichtig:

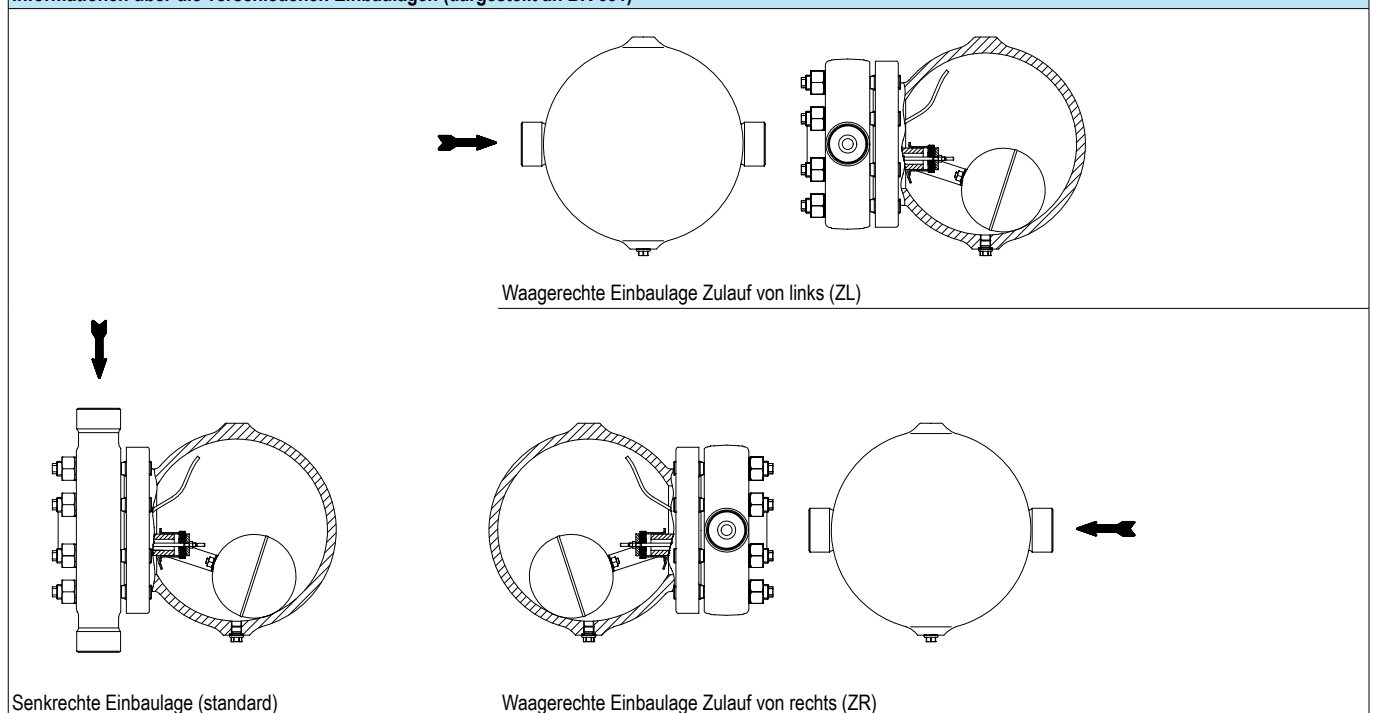
Bei allen Einsatzfällen in Druckluftanlagen, besonders bei der waagerechten Einbaulage, wird der Anbau einer Luftpendelleitung empfohlen.

Auswahlkriterien:	Bestell-Beispiel:
<ul style="list-style-type: none"> <li>• Dampfdruck</li> <li>• Gegendruck</li> <li>• anfallende Kondensatmenge</li> <li>• Durchflussmedium</li> <li>• Nennweite / Nenndruck</li> <li>• Anschlussart</li> <li>• Werkstoff</li> <li>• Einsatzstelle oder Art des Dampfverbrauches</li> </ul>	<p><b>Schwimmer Kondensatableiter CONA® S,</b>  <b>BR 630, PN40, DN50, 1.0460/1.0619+N, Regler R22, mit Flanschen, Baulänge 230 mm</b></p>
<p><b>Abweichungen von der Standard-Einbaulage vertikal sind bei der Bestellung anzugeben.</b></p>	

Standard-Flanschmaße nach DIN EN 1092-1 / -2											
DN		(mm)	15	20	25	32	40	50	65	80	100
NPS		(inch)	1/2"	3/4"	1"	1 1/4"	1 1/2"	2"	2 1/2"	3"	4"
PN16	ØD	(mm)	95	105	115	140	150	165	185	200	220
	ØK	(mm)	65	75	85	100	110	125	145	160	180
	n x Ød	(mm)	4 x 14	4 x 14	4 x 14	4 x 18	4 x 18	4 x 18	8 x 18*	8 x 18	8 x 18
PN25	ØD	(mm)	--	--	--	--	--	--	185	200	235
	ØK	(mm)	--	--	--	--	--	--	145	160	190
	n x Ød	(mm)	--	--	--	--	--	--	8 x 18	8 x 18	8 x 18
PN40	ØD	(mm)	95	105	115	140	150	165	185	200	235
	ØK	(mm)	65	75	85	100	110	125	145	160	190
	n x Ød	(mm)	4 x 14	4 x 14	4 x 14	4 x 18	4 x 18	4 x 18	8 x 18	8 x 18	8 x 22
PN63	ØD	(mm)	105	130	140	--	170	180	--	--	--
	ØK	(mm)	75	90	100	--	125	135	--	--	--
	n x Ød	(mm)	4 x 14	4 x 18	4 x 18	--	4 x 22	4 x 22	--	--	--
PN100	ØD	(mm)	105	130	140	--	170	195	--	--	--
	ØK	(mm)	75	90	100	--	125	145	--	--	--
	n x Ød	(mm)	4 x 14	4 x 16	4 x 18	--	4 x 22	4 x 26	--	--	--
PN160	ØD	(mm)	130	--	140	--	--	195	--	--	--
	ØK	(mm)	75	--	100	--	--	4 x 26	--	--	--
	n x Ød	(mm)	4 x 14	--	4 x 18	--	--	4 x 26	--	--	--

\* Stahlflansche mit 4 Löchern nach Absprache

**Informationen über die verschiedenen Einbaulagen (dargestellt an BR 631)**

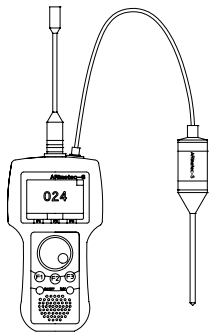


**Einbau (siehe Bild)**

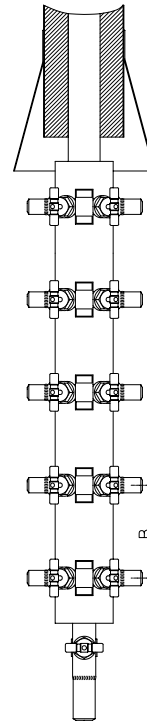
Der Kondensatableiter kann in waagerechter oder senkrechter Einbaulage betrieben werden.  
 Die Lieferung erfolgt in senkrechter Einbaulage (auf Bestellung auch waagrecht - Zulauf von links oder rechts).  
 Ein nachträglicher Umbau der Einbaulage unter Beachtung der Betriebs- und Montageanleitung ist jederzeit möglich (außer bei BR633).  
 Der seitlich am Gehäuse angebrachte Pfeil kennzeichnet die Durchflussrichtung.  
 Für das Abnehmen der Haube ist genügend freier Raum (siehe Maß S) vorzusehen. Der Ableiter sollte vorzugsweise an der tiefsten Stelle im System angeordnet werden und ist immer so einzubauen, dass das Entlüftungsröhrchen bzw. die Membrankapsel in der Haube nach oben zeigt.

**Änderung der Einbaulage (siehe entsprechende Betriebsanleitung)**

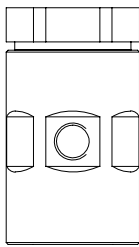
Während der Zeit der Gewährleistung sollte ein Umbau nur vom AWH-Armaturenservice oder in Abstimmung mit dem Hersteller vorgenommen werden!



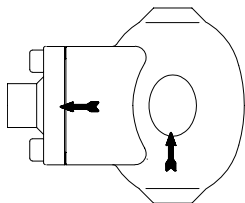
Multifunktions tester  
**ARImotec<sup>®</sup>S**



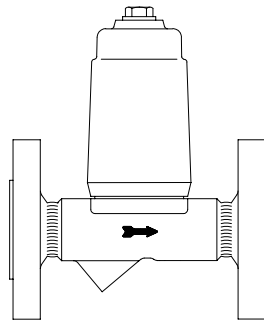
Kondensatsammler (B = 160), Dampfverteiler (B = 120)  
**CODI<sup>®</sup>S** mit Stopfbuchsabdichtung Fig. 671/672;  
**CODI<sup>®</sup>B** mit Faltenbalgabdichtung, wartungsfrei Fig. 675/676



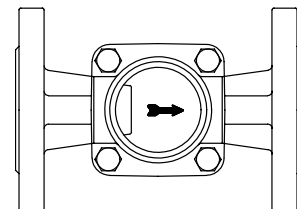
Belüftungsventil  
Fig. 655



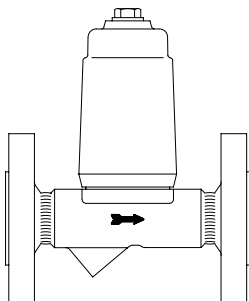
Be- und Entlüftungsautomat  
Fig. 656



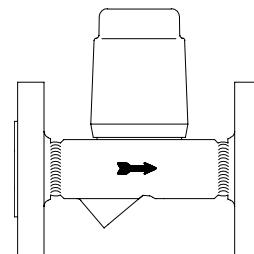
Kondensat-Abflusstemperaturbegrenzer  
Fig. 645/647



Durchflussanzeiger  
Fig. 660/661



Rückflusstemperaturbegrenzer  
Fig. 650



Anfahr-Entwässerungsautomat  
Fig. 665

(Nähere Informationen zum Zubehör: siehe entsprechendes Datenblatt.)