

## ARI-Rückschlagventil, metallisch dichtend

### ARI-CHECKO®-V -

#### Durchgang mit Flanschen

- TRB 801 Anhang II Nr. 45 (außer EN-JL1040)
- EN ISO 15848-1 / TA - Luft TÜV-Prüf-Nr. TA 09 2016 C04

Grauguss  
Sphäroguss  
Stahlguss  
**Fig. 003/303**

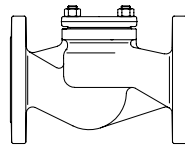

Seite 2

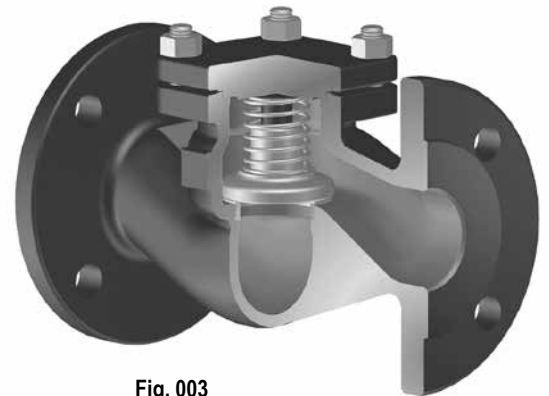

Fig. 003

### ARI-CHECKO®-V -

#### Durchgang mit Flanschen

- TRB 801 Anhang II Nr. 45
- EN ISO 15848-1 / TA - Luft TÜV-Prüf-Nr. TA 09 2016 C04

Schmiedestahl  
**Fig. 003**

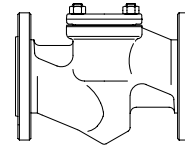

Seite 3

### ARI-CHECKO®-V -

#### Durchgang mit Flanschen

- TRB 801 Anhang II Nr. 45
- EN ISO 15848-1 / TA - Luft TÜV-Prüf-Nr. TA 09 2016 C04

Edelstahl  
**Fig. 003**

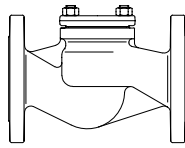

Seite 4

### ARI-CHECKO®-V -

#### Eckform mit Flanschen

- TRB 801 Anhang II Nr. 45 (außer EN-JL1040)
- EN ISO 15848-1 / TA - Luft TÜV-Prüf-Nr. TA 09 2016 C04

Grauguss  
Sphäroguss  
Stahlguss  
**Fig. 004/304**

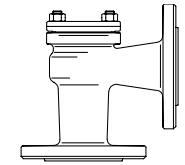

Seite 5



Fig. 001

### ARI-CHECKO®-V -

#### Durchgang mit Schweißenden

- TRB 801 Anhang II Nr. 45
- EN ISO 15848-1 / TA - Luft TÜV-Prüf-Nr. TA 09 2016 C04

Schmiedestahl  
**Fig. 030**

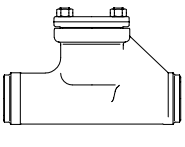

Seite 6

### ARI-CHECKO®-V -

#### Durchgang mit Schweißenden

- TRB 801 Anhang II Nr. 45
- EN ISO 15848-1 / TA - Luft TÜV-Prüf-Nr. TA 09 2016 C04

Stahlguss  
**Fig. 030**

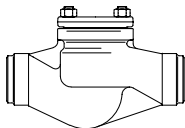

Seite 7

### ARI-CHECKO®-V -

#### Schrägsitz mit Flanschen

- TRB 801 Anhang II Nr. 45
- EN ISO 15848-1 / TA - Luft TÜV-Prüf-Nr. TA 09 2016 C04

Edelstahl  
**Fig. 039**

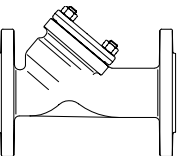

Seite 8

### ARI-CHECKO®-V -

#### Schrägsitz mit Schweißenden

- TRB 801 Anhang II Nr. 45
- EN ISO 15848-1 / TA - Luft TÜV-Prüf-Nr. TA 09 2016 C04

Stahlguss  
**Fig. 063**

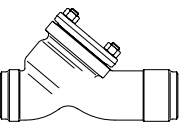

Seite 9

### ARI-CHECKO®-D -

#### Zwischenflansch-Rückschlagventil mit Klemmanschluss

- TRB 801 Anhang II Nr. 45

Edelstahl  
**Fig. 001**

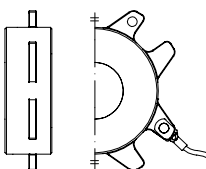

Seite 10

#### Merkmale:

- Kegel/Ventilteller massiv aus nichtrostendem Werkstoff
- Sitzring massiv aus nichtrostendem Werkstoff
- Rückstellfeder aus Edelstahl
- Präzise Kegel-/Ventiltellerführung

**Rückschlagventil in Durchgangsform mit Flanschen (Grauguss, Sphäroguss, Stahlguss)**

Figur	Nenndruck	Werkstoff	Nennweite
10.003	PN6	EN-JL1040	DN15-200
12.003 / 12.303	PN16	EN-JL1040	DN15-300
22.003 / 22.003	PN16	EN-JS1049	DN15-350
23.003 / 23.303	PN25	EN-JS1049	DN15-150
34.003 / 34.303	PN25	1.0619+N	DN15-500
35.003 / 35.303	PN40	1.0619+N	DN15-500

**Ansprechdruck 0,1 bar**  
**Der Arbeitspunkt des Ventils darf nicht im instabilen Bereich gewählt werden!**

**Fig. 303: Innengarnitur aus RG/MS:**  
 CuZn35Ni3Mn2AlPb, CW710R Kennzahl 02  
 CuSn10-Cu, CC480K Kennzahl 03  
 (max. Betriebstemperatur: 180 °C, Kennzahl nach DIN 86251)

Prüfung: • EN ISO 15848-1 / TA - Luft TÜV-Prüf-Nr. TA 09 2016 C04

Berücksichtigte Normen: • EN 16767

**Abdichtung Kegel**  
 standard: • metallisch dichtend  
 Leckrate C nach DIN EN 12266-1  
 optional: • PTFE-Weichdichtung  
 Leckrate A nach DIN EN 12266-1

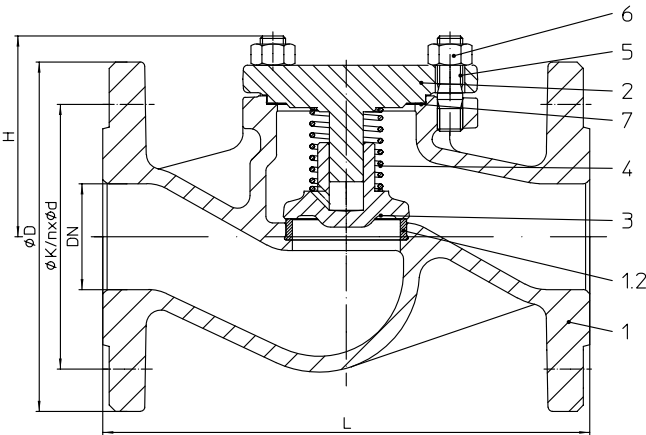
**Teilleiste**

Pos.	Ers.	Bezeichnung	Fig. 10./12.003	Fig. 10./12.303	Fig. 22./23.003	Fig. 22./23.303	Fig. 34./35.003	Fig. 34./35.303
1		Gehäuse	EN-JL1040, EN-GJL-250		EN-JS1049, EN-GJS-400-18U-LT		GP240GH+N, 1.0619+N	
1.2		Sitzring	X20Cr13+QT, 1.4021+QT	CuSn10-Cu, CC480K Kennzahl 03	X20Cr13+QT, 1.4021+QT	CuSn10-Cu, CC480K Kennzahl 03	DN ≤50: X20Cr13+QT, 1.4021+QT DN >50: G19 9 Nb Si, 1.4551	CuSn10-Cu, CC480K Kennzahl 03
2		Deckel	DN ≤20: EN-JS1049, EN-GJS-400-18U-LT DN >20 EN-JL1040, EN-GJL-250		EN-JS1049, EN-GJS-400-18U-LT		GP240GH+N, 1.0619+N	
3	x	Kegel	DN ≤200: X20Cr13+QT, 1.4021+QT DN >200: P265 GH, 1.0425 / G19 9 Nb Si, 1.4551	CuZn35Ni3Mn 2AlPb, CW710R Kennz. 02 CuSn10-Cu, CC480K Kennz. 03	DN ≤200: X20Cr13+QT, 1.4021+QT DN >200: P265 GH, 1.0425 / G19 9 Nb Si, 1.4551	CuZn35Ni3Mn 2AlPb, CW710R Kennz. 02 CuSn10-Cu, CC480K Kennz. 03	DN ≤200: X20Cr13+QT, 1.4021+QT DN >200: P265 GH, 1.0425 / G19 9 Nb Si, 1.4551	CuZn35Ni3Mn 2AlPb, CW710R Kennz. 02 CuSn10-Cu, CC480K Kennz. 03
4		Druckfeder	X10CrNi18-8, 1.4310		X10CrNi18-8, 1.4310			
5		Sechskantschraube	5.6		--			
5		Stiftschraube	--		25CrMo4, 1.7218			
6		Sechskantmutter	--		C35E, 1.1181			
7	x	Flachdichtung	Reingraphit (mit CrNi-Stahlfolieneinlage)					
		L Ersatzteile						

DN	15	20	25	32	40	50	65	80	100	125	150	200	250	300	350	400	500
----	----	----	----	----	----	----	----	----	-----	-----	-----	-----	-----	-----	-----	-----	-----

**Baulänge FTF Grundreihe 1 nach DIN EN 558**
Standard-Flanschmaße siehe Seite 11

L (mm)	130	150	160	180	200	230	290	310	350	400	480	600	730	850	980	1100	1350*
--------	-----	-----	-----	-----	-----	-----	-----	-----	-----	-----	-----	-----	-----	-----	-----	------	-------

**Abmessungen**

H (mm)	70	70	80	80	85	95	110	130	155	165	215	285	325	365	420	430	530	
Kvs-Wert (m³/h)	5,7	7,8	11,8	17,9	27,5	48,0	77,6	109	168	251	389	664	1017	1446	2042	2725	4167	
Zeta-Wert	--	2,5	4,2	4,5	5,2	5,4	4,3	4,7	5,5	5,7	6,2	5,3	5,8	6,0	6,2	5,7	5,5	5,7

Zeta-Wert ... mit Toleranzbereich aus der Kv-Wert-Berechnung nach VDI/VDE 2173

**Gewichte**

10.003 / 303 (kg)	2,4	2,9	3,5	4,8	6,4	8,2	12,2	18,6	27	42	67	112	--	--	--	--	--
12.003 / 303 (kg)	2,4	3	3,8	5,7	7,4	10,3	15,2	20,4	31	49	69	132	198	278	--	--	--
22.003 / 303 (kg)	3,5	4	5	6	8	11	16	21	31	49	69	132	198	278	383	--	--
23.003 / 303 (kg)	3,5	4	5	6	8	11	16	21	32	51	70	--	--	--	--	--	--
34.003 / 303 (kg)	3,8	4,9	5,9	7,1	10,4	12,3	22,7	28,5	40	64	90	160	222	337	461	709	989
35.003 / 303 (kg)	3,8	4,9	5,9	7,1	10,4	12,3	22,7	28,5	40	64	90	170	240	374	508	786	1044

Angaben / Einschränkungen der Regelwerke sind zu beachten!

Betriebsanleitungen stehen zum Download unter [www.ari-armaturen.com](http://www.ari-armaturen.com) bereit.

ARI-Armaturen aus EN-JL1040 sind für den Einsatz in Anlagen nach TRD 110 nicht freigegeben.

Die Zulassung zur Herstellung gemäß TRB 801 Nr. 45 ist vorhanden. (EN-JL1040 ist nach TRB 801 Nr. 45 nicht zugelassen.)

Das Einsatzgebiet der Armatur unterliegt der Verantwortung des Anlagenplaners bzw. -betreibers.

Beständigkeit und Eignung sind zu prüfen und beim Hersteller anzufragen (siehe Produktübersicht und Beständigkeitsliste).

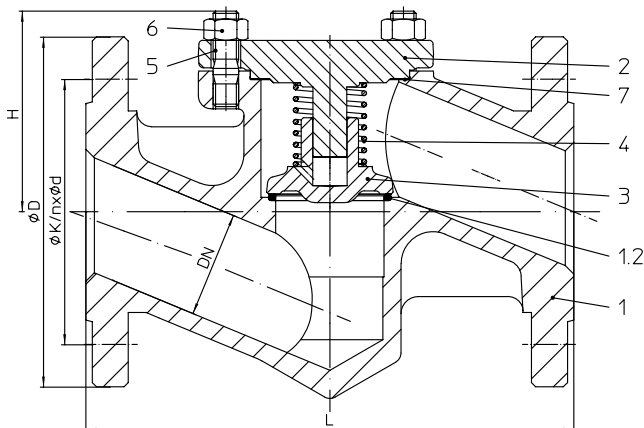
**Rückschlagventil in Durchgangsform mit Flanschen (Schmiedestahl)**

Figur	Nenndruck	Werkstoff	Nennweite
45.003	PN40	1.0460	DN15-50

**Ansprechdruck 0,1 bar**
**Der Arbeitspunkt des Ventils darf nicht im instabilen Bereich gewählt werden!**

Prüfung:	• EN ISO 15848-1 / TA - Luft TÜV-Prüf-Nr. TA 09 2016 C04
----------	--

Berücksichtigte Normen:	• EN 16767
-------------------------	------------

**Abdichtung Kegel**

 standard: • metallisch dichtend  
 Leckrate C nach DIN EN 12266-1

 optional: • PTFE-Weichdichtung  
 Leckrate A nach DIN EN 12266-1

Teileliste			
Pos.	Ers.	Bezeichnung	Fig. 45.003
1		Gehäuse	P250 GH, 1.0460
1.2		Sitzring	G19 9 Nb Si, 1.4551
2		Deckel	P250 GH, 1.0460
3	x	Kegel	X20Cr13+QT, 1.4021+QT
4		Druckfeder	X10CrNi18-8, 1.4310
5		Stiftschraube	25CrMo4, 1.7218
6		Sechskantmutter	C35E, 1.1181
7	x	Flachdichtung	Reingraphit (mit CrNi-Stahlfolieneinlage)
L Ersatzteile			

DN	15	20	25	32	40	50
----	----	----	----	----	----	----

Baulänge FTF Grundreihe 1 nach DIN EN 558		Standard-Flanschmaße siehe Seite 11					
L	(mm)	130	150	160	180	200	230

Abmessungen							
H	(mm)	87	89	97	103	95	95
Kvs-Wert	(m³/h)	3,3	5,5	9,2	15	29,3	36
Zeta-Wert	--	7,4	8,4	7,4	7,4	4,8	7,7
Zeta-Wert ... mit Toleranzbereich aus der Kv-Wert-Berechnung nach VDI/VDE 2173							

Gewichte							
45.003	(kg)	3,2	4,5	4,6	7,3	9,5	12

Angaben / Einschränkungen der Regelwerke sind zu beachten!

 Betriebsanleitungen stehen zum Download unter [www.ari-armaturen.com](http://www.ari-armaturen.com) bereit.

Die Zulassung zur Herstellung gemäß TRB 801 Nr. 45 ist vorhanden.

Das Einsatzgebiet der Armatur unterliegt der Verantwortung des Anlagenplaners bzw. -betreibers.

Beständigkeit und Eignung sind zu prüfen und beim Hersteller anzufragen (siehe Produktübersicht und Beständigkeitsliste).

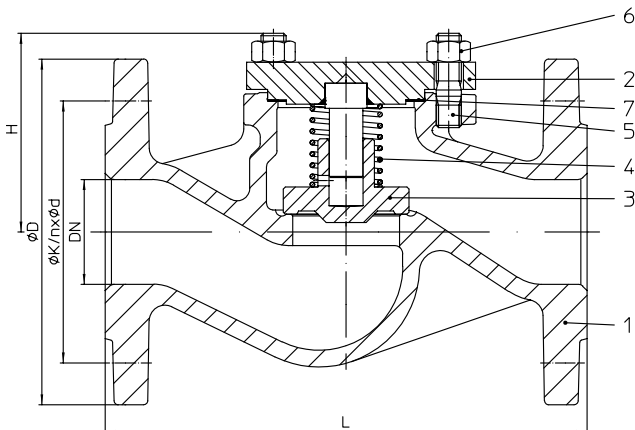
**Rückschlagventil in Durchgangsform mit Flanschen (Edelstahl)**

Figur	Nenndruck	Werkstoff	Nennweite
52.003	PN16	1.4408	DN65-200
54.003	PN25	1.4408	DN15-200
55.003	PN40	1.4408	DN15-200

**Anspruchdruck 0,1 bar**  
**Der Arbeitspunkt des Ventils darf nicht im instabilen Bereich gewählt werden!**

Prüfung: • EN ISO 15848-1 / TA - Luft TÜV-Prüf-Nr. TA 09 2016 C04

Berücksichtigte Normen: • EN 16767

**Abdichtung Kegel**  
 standard: • metallisch dichtend  
 Leckrate C nach DIN EN 12266-1  
 optional: • PTFE-Weichdichtung  
 Leckrate A nach DIN EN 12266-1

Teilleiste			
Pos.	Ers.	Bezeichnung	Fig. 52./54./55.003
1		Gehäuse	GX5CrNiMo19-11-2, 1.4408
2		Deckel	X6CrNiMoTi17-12-2, 1.4571
3	x	Kegel	X6CrNiMoTi17-12-2, 1.4571
4		Druckfeder	X10CrNi18-8, 1.4310
5		Stiftschraube	A4-70
6		Sechskantmutter	A4
7	x	Flachdichtung	Reingraphit (mit CrNi-Stahlfolieneinlage)
↳ Ersatzteile			

DN	15	20	25	32	40	50	65	80	100	125	150	200	250	300	350	400	500
----	----	----	----	----	----	----	----	----	-----	-----	-----	-----	-----	-----	-----	-----	-----

Baulänge FTF Grundreihe 1 nach DIN EN 558														Standard-Flanschmaße siehe Seite 11			
L	(mm)	130	150	160	180	200	230	290	310	350	400	480	600	auf Anfrage			

Abmessungen															
H	(mm)	70	70	80	80	85	95	110	130	155	165	215	285	auf Anfrage	
Kvs-Wert	(m³/h)	5,7	7,8	11,8	17,9	27,5	48,0	77,6	109	168	251	389	664	auf Anfrage	
Zeta-Wert	--	2,5	4,2	4,5	5,2	5,4	4,3	4,7	5,5	5,7	6,2	5,3	5,8	auf Anfrage	
Zeta-Wert ... mit Toleranzbereich aus der Kv-Wert-Berechnung nach VDI/VDE 2173															

Gewichte															
52.003	(kg)	--	--	--	--	--	--	22,5	28,5	38	61	87	154	auf Anfrage	
54.003	(kg)	3,8	4,9	5,9	7,1	10	12	22,5	28,5	40	64	90	160	auf Anfrage	
55.003	(kg)	3,8	4,9	5,9	7,1	10	12	22,5	28,5	40	64	90	170	auf Anfrage	

Angaben / Einschränkungen der Regelwerke sind zu beachten!

Betriebsanleitungen stehen zum Download unter [www.ari-armaturen.com](http://www.ari-armaturen.com) bereit.

Die Zulassung zur Herstellung gemäß TRB 801 Nr. 45 ist vorhanden.

Das Einsatzgebiet der Armatur unterliegt der Verantwortung des Anlagenplaners bzw. -betreibers.

Beständigkeit und Eignung sind zu prüfen und beim Hersteller anzufragen (siehe Produktübersicht und Beständigkeitsliste).

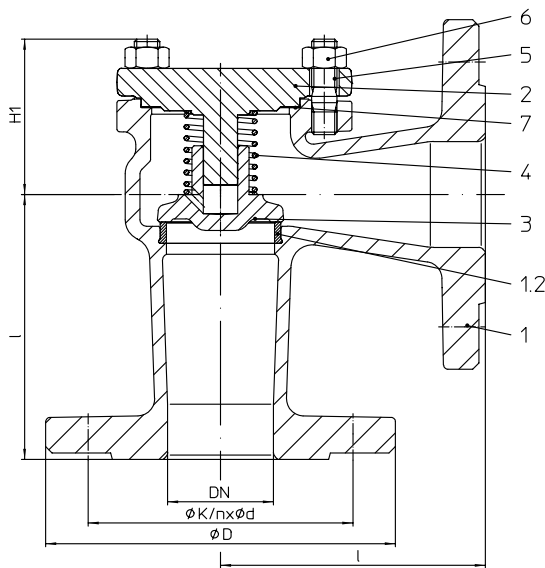
**Rückschlagventil in Eckform mit Flanschen (Grauguss, Sphäroguss, Stahlguss)**

Figur	Nenndruck	Werkstoff	Nennweite
12.004 / 12.304	PN16	EN-JL1040	DN15-300
22.004 / 22.304	PN16	EN-JS1049	DN15-350
23.004 / 23.304	PN25	EN-JS1049	DN15-150
34.004 / 34.304	PN25	1.0619+N	DN15-500
35.004 / 35.304	PN40	1.0619+N	DN15-500

**Anspruchdruck 0,1 bar**  
**Der Arbeitspunkt des Ventils darf nicht im instabilen Bereich gewählt werden!**

**Fig. 304: Innengarnitur aus RG/MS:**  
 CuZn35Ni3Mn2AlPb, CW710R Kennzahl 02  
 CuSn10-Cu, CC480K Kennzahl 03  
 (max. Betriebstemperatur: 180 °C, Kennzahl nach DIN 86251)

Prüfung: • EN ISO 15848-1 / TA - Luft TÜV-Prüf-Nr. TA 09 2016 C04

Berücksichtigte Normen: • EN 16767

**Abdichtung Kegel**  
 standard: • metallisch dichtend  
 Leckrate C nach DIN EN 12266-1

optional: • PTFE-Weichdichtung  
 Leckrate A nach DIN EN 12266-1

Teilleiste								
Pos.	Ers.	Bezeichnung	Fig. 12.004	Fig. 12.304	Fig. 22./23.004	Fig. 22./23.304	Fig. 34./35.004	Fig. 34./35.304
1		Gehäuse	EN-JL1040, EN-GJL-250		EN-JS1049, EN-GJS-400-18U-LT		GP240GH+N, 1.0619+N	
1.2		Sitzring	X20Cr13+QT, 1.4021+QT	CuSn10-Cu, CC480K Kennzahl 03	X20Cr13+QT, 1.4021+QT	CuSn10-Cu, CC480K Kennzahl 03	X20Cr13+QT, 1.4021+QT DN 80-250: G19 9 Nb Si, 1.4551	CuSn10-Cu, CC480K Kennzahl 03
2		Deckel	DN ≤20: EN-JS1049, EN-GJS-400-18U-LT DN >20 EN-JL1040, EN-GJL-250		EN-JS1049, EN-GJS-400-18U-LT		GP240GH+N, 1.0619+N	
3	x	Kegel	DN ≤200: X20Cr13+QT, 1.4021+QT  DN >200: P265 GH, 1.0425 / G19 9 Nb Si, 1.4551	CuSn10-Cu, CC480K Kennzahl 03	DN ≤200: X20Cr13+QT, 1.4021+QT  DN >200: P265 GH, 1.0425 / G19 9 Nb Si, 1.4551	CuSn10-Cu, CC480K Kennzahl 03	DN ≤200: X20Cr13+QT, 1.4021+QT  DN >200: P265 GH, 1.0425 / G19 9 Nb Si, 1.4551	CuSn10-Cu, CC480K Kennzahl 03
4		Druckfeder	X10CrNi18-8, 1.4310		X10CrNi18-8, 1.4310			
5		Sechskantschraube	5.6		--			
5		Stiftschraube	--		25CrMo4, 1.7218			
6		Sechskantmutter	--		C35E, 1.1181			
7	x	Flachdichtung	Reingraphit (mit CrNi-Stahlfolieneinlage)					
L Ersatzteile								

DN	15	20	25	32	40	50	65	80	100	125	150	200	250	300	350	400	500
----	----	----	----	----	----	----	----	----	-----	-----	-----	-----	-----	-----	-----	-----	-----

Baulänge CTF Grundreihe 8 nach DIN EN 558																	Standard-Flanschmaße siehe Seite 11		
l	(mm)	90	95	100	105	115	125	145	155	175	200	225	275	325	375	425	475	525 *	

\* Baulänge nach ARI-Werknorm

Abmessungen																		
H1	(mm)	40	35	45	45	55	60	65	95	105	120	150	195	220	240	300	310	380
Kvs-Wert	(m³/h)	4,8	8,5	13	22	34	53	88	138	216	331	469	832	1315	1876	2553	3406	5207
Zeta-Wert	--	3,5	3,5	3,7	3,5	3,5	3,6	3,7	3,4	3,4	3,6	3,7	3,7	3,6	3,7	3,7	3,5	3,7

Zeta-Wert ... mit Toleranzbereich aus der Kv-Wert-Berechnung nach VDI/VDE 2173

Gewichte																		
12.004 / 304	(kg)	3	3,5	4	6	8	10	14	19	25	45	70	112	179	248	345	--	--
22.004 / 304	(kg)	3	3,5	4	6	8	10	14	19	25	45	70	112	179	248	345	--	--
23.004 / 304	(kg)	3	3,5	4,1	6	8	10	14	20	29	49	73	auf Anfrage					
34.004 / 304	(kg)	4,2	4,9	5	7,6	10	12	24,5	28,5	42	55	90	145	170	225	383	623	870
35.004 / 304	(kg)	4,2	4,9	5	7,6	10	12	24,5	28,5	42	55	90	155	188	262	430	700	925

Angaben / Einschränkungen der Regelwerke sind zu beachten!

Betriebsanleitungen stehen zum Download unter [www.ari-armaturen.com](http://www.ari-armaturen.com) bereit.

ARI-Armaturen aus EN-JL1040 sind für den Einsatz in Anlagen nach TRD 110 nicht freigegeben.

Die Zulassung zur Herstellung gemäß TRB 801 Nr. 45 ist vorhanden. (EN-JL1040 ist nach TRB 801 Nr. 45 nicht zugelassen.)

Das Einsatzgebiet der Armatur unterliegt der Verantwortung des Anlagenplaners bzw. -betreibers.

Beständigkeit und Eignung sind zu prüfen und beim Hersteller anzufragen (siehe Produktübersicht und Beständigkeitsliste).

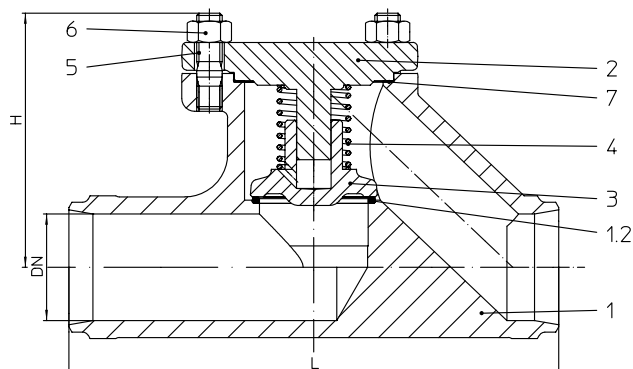
**Rückschlagventil in Durchgangsform mit Schweißenden (Schmiedestahl)**

Figur	Nenndruck	Werkstoff	Nennweite
45.030	PN40	1.0460	DN15-50

**Ansprechdruck 0,1 bar**  
**Der Arbeitspunkt des Ventils darf nicht im instabilen Bereich gewählt werden!**

Schweißenden nach DIN EN 12627 Bild 4 (siehe Seite 12)

Prüfung: • EN ISO 15848-1 / TA - Luft TÜV-Prüf-Nr. TA 09 2016 C04

Berücksichtigte Normen: • EN 16767

**Abdichtung Kegel**  
 standard: • metallisch dichtend  
 Leckrate C nach DIN EN 12266-1  
 optional: • PTFE-Weichdichtung  
 Leckrate A nach DIN EN 12266-1

Teilleiste			
Pos.	Ers.	Bezeichnung	Fig. 45.030
1		Gehäuse	P250 GH, 1.0460
1.2		Sitzring	G19 9 Nb Si, 1.4551
2		Deckel	P250 GH, 1.0460
3	x	Kegel	X20Cr13+QT, 1.4021+QT
4		Druckfeder	X10CrNi18-8, 1.4310
5		Stiftschraube	25CrMo4, 1.7218
6		Sechskantmutter	C35E, 1.1181
7	x	Flachdichtung	Reingraphit (mit CrNi-Stahlfolieneinlage)
L Ersatzteile			

DN	15	20	25	32	40	50
----	----	----	----	----	----	----

Baulänge ETE Grundreihe 1 nach DIN EN 12982							
L	(mm)	130	150	160	180	200	230

Abmessungen							
H	(mm)	70	70	80	80	85	95
Kvs-Wert	(m³/h)	3,3	5,5	9,2	15	29,3	36
Zeta-Wert	--	7,4	8,4	7,4	7,4	4,8	7,7

Zeta-Wert ... mit Toleranzbereich aus der Kv-Wert-Berechnung nach VDI/VDE 2173

Gewichte							
45.030	(kg)	3	3,9	4,6	5,3	8,5	9,7

Angaben / Einschränkungen der Regelwerke sind zu beachten!

Betriebsanleitungen stehen zum Download unter [www.ari-armaturen.com](http://www.ari-armaturen.com) bereit.

Die Zulassung zur Herstellung gemäß TRB 801 Nr. 45 ist vorhanden.

Das Einsatzgebiet der Armatur unterliegt der Verantwortung des Anlagenplaners bzw. -betreibers.

Beständigkeit und Eignung sind zu prüfen und beim Hersteller anzufragen (siehe Produktübersicht und Beständigkeitsliste).

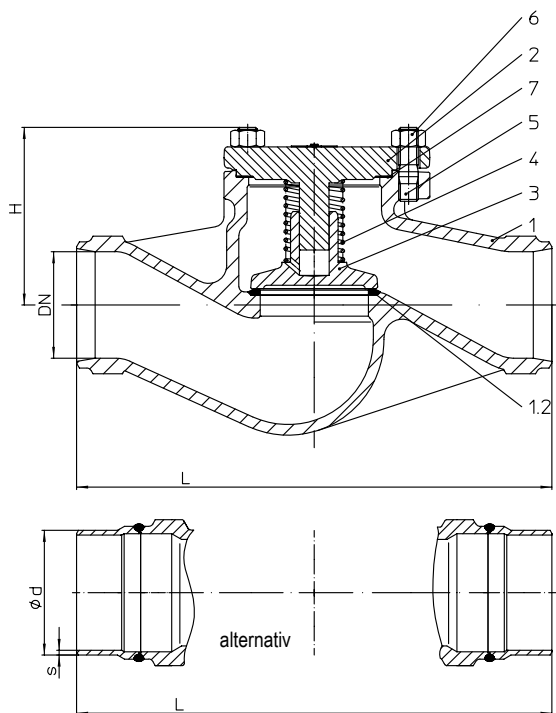
**Rückschlagventil in Durchgangsform mit Schweißenden (Stahlguss)**

Figur	Nenndruck	Werkstoff	Nennweite
35.030	PN40	1.0619+N	DN65-300

**Ansprechdruck 0,1 bar**  
**Der Arbeitspunkt des Ventils darf nicht im instabilen Bereich gewählt werden!**

Schweißenden nach DIN EN 12627 Bild 4 (siehe Seite 12)  
 alternativ: DN 65-200 mit vorgeschuhten Schweißenden aus P235GH

Prüfung: • EN ISO 15848-1 / TA - Luft TÜV-Prüf-Nr. TA 09 2016 C04

Berücksichtigte Normen: • EN 16767

**Abdichtung Kegel**  
 standard: • metallisch dichtend  
 Leckrate C nach DIN EN 12266-1  
 optional: • PTFE-Weichdichtung  
 Leckrate A nach DIN EN 12266-1

Teilleiste			
Pos.	Ers.	Bezeichnung	Fig. 35.030
1		Gehäuse	GP240GH+N, 1.0619+N
1.2		Sitzring	G19 9 Nb Si, 1.4551
2		Deckel	GP240GH+N, 1.0619+N
3	x	Kegel	DN ≤200: X20Cr13+QT, 1.4021+QT DN >200: P265 GH, 1.0425 / G19 9 Nb Si, 1.4551
4		Druckfeder	X10CrNi18-8, 1.4310
5		Stiftschraube	25CrMo4, 1.7218
6		Sechskantmutter	C35E, 1.1181
7	x	Flachdichtung	Reingraphit (mit CrNi-Stahlfolieneinlage)
L Ersatzteile			

DN	65	80	100	125	150	200	250	300
----	----	----	-----	-----	-----	-----	-----	-----

Baulänge ETE Grundreihe 1 nach DIN EN 12982									
L	(mm)	290	310	350	400	480	600	730	850

Abmessungen									
H	(mm)	110	130	155	165	215	285	325	365
Kvs-Wert	(m³/h)	77,6	109	168	251	389	664	1017	1446
Zeta-Wert	--	4,7	5,5	5,7	6,2	5,3	5,8	6	6,2

Zeta-Wert ... mit Toleranzbereich aus der Kv-Wert-Berechnung nach VDI/VDE 2173

Gewichte									
35.030	(kg)	19,2	24	34	56	80	152	222	300

Angaben / Einschränkungen der Regelwerke sind zu beachten!

Betriebsanleitungen stehen zum Download unter [www.ari-armaturen.com](http://www.ari-armaturen.com) bereit.

Die Zulassung zur Herstellung gemäß TRB 801 Nr. 45 ist vorhanden.

Das Einsatzgebiet der Armatur unterliegt der Verantwortung des Anlagenplaners bzw. -betreibers.

Beständigkeit und Eignung sind zu prüfen und beim Hersteller anzufragen (siehe Produktübersicht und Beständigkeitsliste).

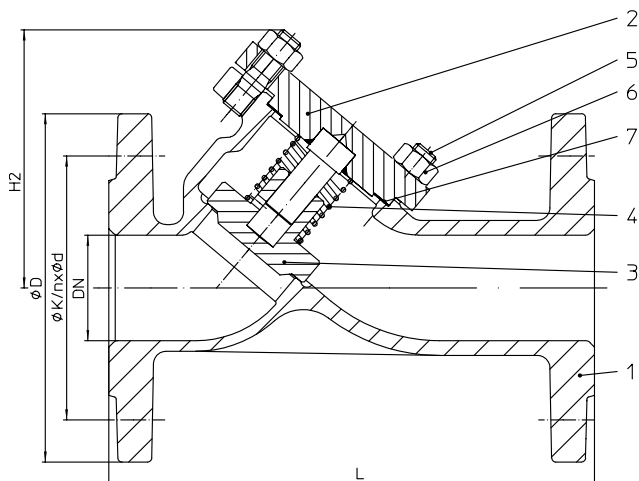

**Rückschlagventil in Schrägsitzform mit Flanschen (Edelstahl)**

Figur	Nenndruck	Werkstoff	Nennweite
52.039	PN16	1.4408	DN15-200
54.039	PN25	1.4408	DN15-200
55.039	PN40	1.4408	DN15-200

**Anspruchdruck 0,1 bar**  
**Der Arbeitspunkt des Ventils darf nicht im instabilen Bereich gewählt werden!**

Prüfung: • EN ISO 15848-1 / TA - Luft TÜV-Prüf-Nr. TA 09 2016 C04

Berücksichtigte Normen: • EN 16767

**Abdichtung Kegel**  
 standard: • metallisch dichtend  
 Leckrate C nach DIN EN 12266-1  
 optional: • PTFE-Weichdichtung  
 Leckrate A nach DIN EN 12266-1

Teilleiste			
Pos.	Ers.	Bezeichnung	Fig. 52./54./55.039
1		Gehäuse	GX5CrNiMo19-11-2, 1.4408
2		Deckel	X6CrNiMoTi17-12-2, 1.4571
3	x	Kegel	X6CrNiMoTi17-12-2, 1.4571
4		Druckfeder	X10CrNi18-8, 1.4310
5		Stiftschraube	A4-70
6		Sechskantmutter	A4
7	x	Flachdichtung	Reingraphit (mit CrNi-Stahlfolieneinlage)
L Ersatzteile			

DN	15	20	25	32	40	50	65	80	100	125	150	200
----	----	----	----	----	----	----	----	----	-----	-----	-----	-----

Baulänge FTF Grundreihe 1 nach DIN EN 558													Standard-Flanschmaße siehe Seite 11	
L	(mm)	130	150	160	180	200	230	290	310	350	400	480	600	

Abmessungen													
H2	(mm)	75	75	90	90	110	110	135	160	200	245	300	390
Kvs-Wert	(m³/h)	6,7	8,5	14,9	18,8	33	50,9	78,5	124	181	302	450	791
Zeta-Wert	--	1,8	3,5	2,8	4,7	3,8	3,9	4,6	4,3	4,9	4,3	4	4,1
Zeta-Wert ... mit Toleranzbereich aus der Kv-Wert-Berechnung nach VDI/VDE 2173													

Gewichte													
52.039	(kg)	3,1	3,8	5	7	8,4	11	15,5	22	29	42	65	119
54.039	(kg)	3,1	3,8	5	7	8,4	11	15,5	22	31	45	68	125
55.039	(kg)	3,1	3,8	5	7	8,4	11	15,5	22	31	45	68	135

Angaben / Einschränkungen der Regelwerke sind zu beachten!

Betriebsanleitungen stehen zum Download unter [www.ari-armaturen.com](http://www.ari-armaturen.com) bereit.

Die Zulassung zur Herstellung gemäß TRB 801 Nr. 45 ist vorhanden.

Das Einsatzgebiet der Armatur unterliegt der Verantwortung des Anlagenplaners bzw. -betreibers.

Beständigkeit und Eignung sind zu prüfen und beim Hersteller anzufragen (siehe Produktübersicht und Beständigkeitsliste).

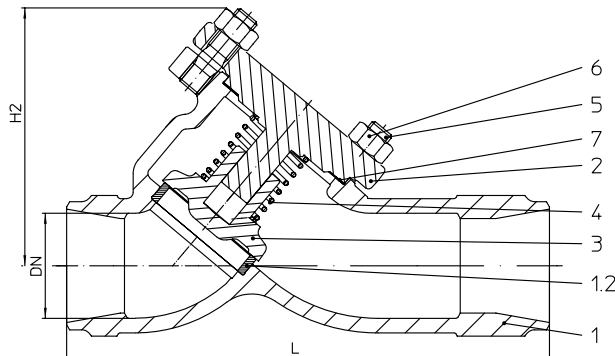

**Rückschlagventil in Schrägsitzform mit Schweißenden (Stahlguss)**

Figur	Nenndruck	Werkstoff	Nennweite
35.063	PN40	1.0619+N	DN15-250

**Anspruchdruck 0,1 bar**
**Der Arbeitspunkt des Ventils darf nicht im instabilen Bereich gewählt werden!**

Schweißenden nach DIN EN 12627 Bild 4 (siehe Seite 12)

Prüfung: • EN ISO 15848-1 / TA - Luft TÜV-Prüf-Nr. TA 09 2016 C04

Berücksichtigte Normen: • EN 16767

**Abdichtung Kegel**

 standard: • metallisch dichtend  
 Leckrate C nach DIN EN 12266-1

 optional: • PTFE-Weichdichtung  
 Leckrate A nach DIN EN 12266-1

Teilleiste			
Pos.	Ers.	Bezeichnung	Fig. 35.063
1		Gehäuse	GP240GH+N, 1.0619+N
1.2		Sitzring	DN ≤80: X20Cr13+QT, 1.4021+QT DN >80: G19 9 Nb Si, 1.4551
2		Deckel	GP240GH+N, 1.0619+N
3	x	Kegel	DN ≤200: X20Cr13+QT, 1.4021+QT DN >200: P265 GH, 1.0425 / G19 9 Nb Si, 1.4551
4		Druckfeder	X10CrNi18-8, 1.4310
5		Stiftschraube	25CrMo4, 1.7218
6		Sechskantmutter	C35E, 1.1181
7	x	Flachdichtung	Reingraphit (mit CrNi-Stahlfolieneinlage)
L Ersatzteile			

DN	15	20	25	32	40	50	65	80	100	125	150	200	250	300
----	----	----	----	----	----	----	----	----	-----	-----	-----	-----	-----	-----

Baulänge ETE Grundreihe 1 nach DIN EN 12982															
L	(mm)	130	150	160	180	200	230	290	310	350	400	480	600	730	auf Anfrage

Abmessungen															
H2	(mm)	75	75	90	90	110	110	135	160	200	245	300	390	470	auf Anfrage
Kvs-Wert	(m³/h)	6,7	8,5	14,9	18,8	33	50,9	78,5	124	181	302	450	791	1230	
Zeta-Wert	--	1,8	3,5	2,8	4,7	3,8	3,9	4,6	4,3	4,9	4,3	4	4,1	4,1	

Zeta-Wert ... mit Toleranzbereich aus der Kv-Wert-Berechnung nach VDI/VDE 2173

Gewichte															
35.063	(kg)	2,3	2,4	3,1	3,4	4,5	5,7	9,8	13,3	20	25,5	43,8	140	162	auf Anfrage

Angaben / Einschränkungen der Regelwerke sind zu beachten!

 Betriebsanleitungen stehen zum Download unter [www.ari-armaturen.com](http://www.ari-armaturen.com) bereit.

Die Zulassung zur Herstellung gemäß TRB 801 Nr. 45 ist vorhanden.

Das Einsatzgebiet der Armatur unterliegt der Verantwortung des Anlagenplaners bzw. -betreibers.

Beständigkeit und Eignung sind zu prüfen und beim Hersteller anzufragen (siehe Produktübersicht und Beständigkeitsliste).

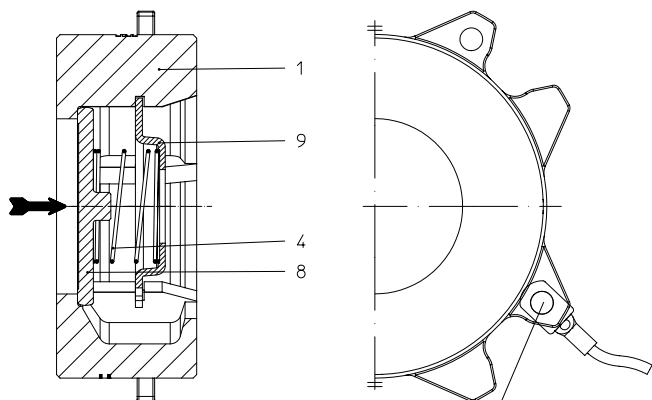
**Zwischenflansch-Rückschlagventil mit Klemmanschluss (Edelstahl)**

 Vorbereitung für Erdungsanschluss  
 serienmäßig

Figur	Nenndruck	Werkstoff	Nennweite
55.001	PN40	1.4408	DN15-100
	DN125-350 auf Anfrage.		

**Ansprechdruck 0,02 barü.**  
**Der Arbeitspunkt des Ventils darf nicht im instabilen Bereich gewählt werden!**

**Abdichtung Ventilteller**

standard:

- metallisch dichtend  
 Leckrate BN2/BO3 nach DIN 3230-3  
 (Leckrate D nach DIN EN 12266-1 wird erfüllt)

optional:

- EPDM-Weichdichtung (max. 120°C)  
 Leckrate A nach DIN EN 12266-1
- NBR-Weichdichtung (max. 80°C)  
 Leckrate A nach DIN EN 12266-1
- FPM (Viton)-Weichdichtung (max. 150°C)  
 Leckrate A nach DIN EN 12266-1  
 (nicht für Heißwasser einsetzbar)

Teilleiste			
Pos.	Ers.	Bezeichnung	Fig. 55.001
1		Gehäuse	GX5CrNiMo19-11-2, 1.4408
4		Druckfeder	X10CrNi18-8, 1.4310
8	x	Ventilteller	X6CrNiMoTi17-12-2, 1.4571
9		Federteller	X6CrNiMoTi17-12-2, 1.4571
L Ersatzteile			

DN	15	20	25	32	40	50	65	80	100
----	----	----	----	----	----	----	----	----	-----

Baulänge FTF Grundreihe 49 nach DIN EN 558										
L	(mm)	16	19	22	28	31,5	40	46	50	60

Abmessungen										
ØD (nach DIN EN 14341)	(mm)	13	19	25	31	38	50	63	76	100
ØD1	(mm)	45	55	65	75	85	98	118	134	154
Kvs-Wert	(m³/h)	4,4	7,1	12	19,5	25	46	69	87	122
Zeta-Wert	--	4,18	5	4,33	4,4	6,54	4,72	6	8,64	10,73
Zeta-Wert ... mit Toleranzbereich aus der Kv-Wert-Berechnung nach VDI/VDE 2173										

Gewichte										
55.001	(kg)	0,16	0,28	0,43	0,68	0,94	1,36	2,0	2,8	3,7

Angaben / Einschränkungen der Regelwerke sind zu beachten!

Betriebsanleitungen stehen zum Download unter [www.ari-armaturen.com](http://www.ari-armaturen.com) bereit.

Die Zulassung zur Herstellung gemäß TRB 801 Nr. 45 ist vorhanden.

Das Einsatzgebiet der Armatur unterliegt der Verantwortung des Anlagenplaners bzw. -betreibers.

Beständigkeit und Eignung sind zu prüfen und beim Hersteller anzufragen (siehe Produktübersicht und Beständigkeitsliste).

DN	15	20	25	32	40	50	65	80	100	125	150	200	250	300	350	400	500		
<b>Standard-Flanschmaße</b>																			
Flansche nach DIN EN 1092-1/-2 (Flanschbohrungen/-dickentoleranzen nach DIN 2533/2544/2545)																			
PN6	ØD	(mm)	80	90	100	120	130	140	160	190	210	240	265	320	--	--	--	--	
	ØK	(mm)	55	65	75	90	100	110	130	150	170	200	225	280	--	--	--	--	
	n x Ød	(mm)	4x11	4x11	4x11	4x14	4x14	4x14	4x14	4x18	4x18	8x18	8x18	8x18	--	--	--	--	
PN16	ØD	(mm)	95	105	115	140	150	165	185	200	220	250	285	340	405	460	520	580	715
	ØK	(mm)	65	75	85	100	110	125	145	160	180	210	240	295	355	410	470	525	650
	n x Ød	(mm)	4x14	4x14	4x14	4x18	4x18	4x18	4x18 <sup>1)</sup>	8x18	8x18	8x18	8x22	12x22	12x26	12x26	16x26	16x30	20x33
PN25	ØD	(mm)	95	105	115	140	150	165	185	200	235	270	300	360	425	485	555	620	730
	ØK	(mm)	65	75	85	100	110	125	145	160	190	220	250	310	370	430	490	550	660
	n x Ød	(mm)	4x14	4x14	4x14	4x18	4x18	4x18	8x18	8x18	8x22	8x26	8x26	12x26	12x30	16x30	16x33	16x36	20x36
PN40	ØD	(mm)	95	105	115	140	150	165	185	200	235	270	300	375	450	515	580	660	755
	ØK	(mm)	65	75	85	100	110	125	145	160	190	220	250	320	385	450	510	585	670
	n x Ød	(mm)	4x14	4x14	4x14	4x18	4x18	4x18	8x18	8x18	8x22	8x26	8x26	12x30	12x33	16x33	16x36	16x39	20x42

<sup>1)</sup> auch mit 8-loch Flanschbohrung nach DIN EN 1092-1/-2 möglich.

**Druck-Temperatur-Zuordnung** Zwischenwerte der max. zulässigen Betriebsdrücke dürfen durch lineare Interpolation zwischen dem nächstliegenden niederen und höheren Temperaturwert errechnet werden.

nach DIN EN 1092-2			-60°C bis <-10°C <sup>1)</sup>	-10°C bis 120°C	150°C	200°C	250°C	300°C	350°C	400°C	450°C
EN-JL1040	6	(bar)	--	6	5,4	4,8	4,2	3,6	--	--	--
EN-JL1040	16	(bar)	--	16	14,4	12,8	11,2	9,6	--	--	--
EN-JS1049	16	(bar)	auf Anfrage	16	15,5	14,7	13,9	12,8	11,2	--	--
EN-JS1049	25	(bar)	auf Anfrage	25	24,3	23	21,8	20	17,5	--	--

nach ARI-Werknorm			-60°C bis <-10°C <sup>1)</sup>	-10°C bis 120°C	150°C	200°C	250°C	300°C	350°C	400°C	450°C
1.0619+N	25	(bar)	18,7	25	23,9	22	20	17,2	16	14,8	8,2
1.0619+N	40	(bar)	30	40	38,1	35	32	28	25,7	23,8	13,1
1.0460	25	(bar)	18,7	25	23,9	22	20	17,2	16	14,8	10
1.0460	40	(bar)	30	40	38,1	35	32	28	25,7	23,8	16

nach DIN EN 1092-1			-60°C bis <-10°C <sup>1)</sup>	-10°C bis 100°C	150°C	200°C	250°C	300°C	350°C	400°C	450°C
1.4408	16	(bar)	16	16	14,5	13,4	12,7	11,8	11,4	10,9	--
1.4408	25	(bar)	25	25	22,7	21	19,8	18,5	17,8	17,1	--
1.4408	40	(bar)	40	40	36,3	33,7	31,8	29,7	28,5	27,4	--

<sup>1)</sup> Schrauben und Muttern aus A4-70 (bei Temperaturen unter -10°C)

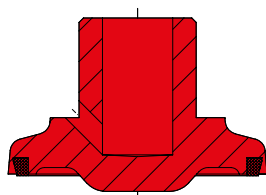
**CHECKO®-V: Kegel-Varianten**

Weichdichtungskegel  
Max. Betriebstemperatur 200°C bei PTFE + 25% Kohle

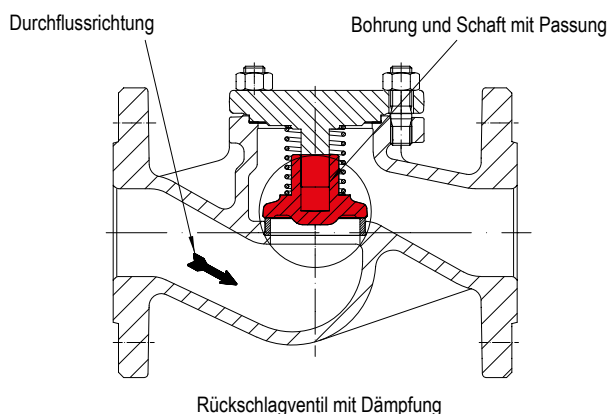

In besonderen Einsatzfällen, wie starken Strömungsturbulenzen, sollten Rückschlagventile mit Dämpfung eingesetzt werden:

- wenn Rückschlagventile direkt an einer Kreiselpumpe montiert sind;
- hinter Druckreduzier-Stationen;
- hinter Rohrkrümmern;
- bei sehr gedrungener Anlagenbauweise;
- wenn Kompensatoren fehlen;
- wenn die Pumpe nicht auf Schwingungsdämpfern montiert ist;
- wenn keine Strömungs-Beruhigungsstrecke vorhanden ist;
- wenn keine Anfahr-Umführungsleitung vorhanden ist;
- bei zu groß gewählter Nennweite.

**Funktionsbeschreibung**

Der Ringspalt zwischen Zapfen und Kegelbohrung verhindert ein schlagartiges Verdrängen des Mediums aus dem Kegel.

L = Baulänge

Kantenversatz nach DIN EN 25817

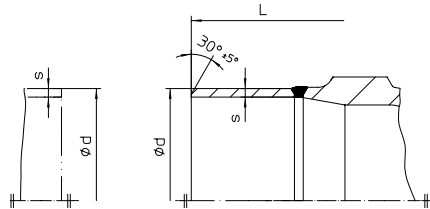
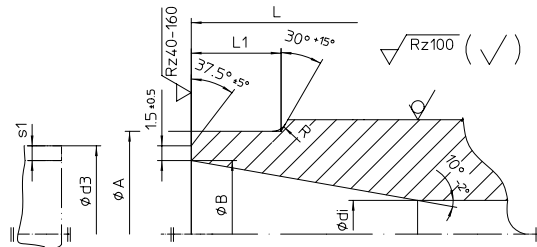

DN	15	20	25	32	40	50	65	80	100	125	150	200	250	300	350	400
----	----	----	----	----	----	----	----	----	-----	-----	-----	-----	-----	-----	-----	-----

**Schweißenden nach DIN EN 12627**

L	(mm)	130	150	160	180	200	230	290	310	350	400	480	600	730	850	980	1100
ØA	(mm)	22	28	35	44	50	62	77	91	117	144	172	223	278	329	362	413
ØB	(mm)	17,3	22,3	28,5	37,2	43,1	53,9	68,9	80,9	104,3	130,7	157,1	204,9	257	307,9	338	384,4
Ødi	(mm)	15	20	25	32	40	50	65	80	100	125	150	200	250	300	330	375
R	(mm)	3	3	3	3	3	3	3	3	3	3	3	5	5	5	5	5
L1 (ähnl.)	(mm)	10	10	10	10	10	10	10	12	14	18	20	20	25	33	45	45
Ød3	(mm)	21,3	26,9	33,7	42,4	48,3	60,3	76,1	88,9	114,3	139,7	168,3	219,1	273	323,9	355,6	406,4
s1	(mm)	2	2,3	2,6	2,6	2,6	3,2	3,6	4	5	4,5	5,6	7,1	8	8	8,8	11

Baulänge nach DIN EN 12982 ETE-1

Schweißenden nach DIN EN 12627 Bild 4

Schweißfuge nach DIN EN 29692 Kennzahl 1.3.3

Die für unsere Einschweißarmaturen verwendeten Werkstoffe sind:

GP240GH+N, 1.0619+N nach DIN EN 10213-1-2,

P250 GH, 1.0460 nach DIN EN 10222-2.

DN	15	20	25	32	40	50	65	80	100	125	150	200	250	300	350	400
----	----	----	----	----	----	----	----	----	-----	-----	-----	-----	-----	-----	-----	-----

**Vorschuhenden aus P235GH (Rohranschluss ≙ Vorschweißflansche)**

Ød	(mm)	--	--	--	--	--	76,1	88,9	114,3	139,7	168,3	219,1	--	--	--	--
Øs	(mm)	--	--	--	--	--	2,9	3,2	3,6	4	4,5	6,3	--	--	--	--

Der für unsere Vorschuhenden (DN 65-200) verwendete Werkstoff ist P235GH nach DIN EN 10216-2.

Aufgrund der uns vorliegenden Erfahrungen empfehlen wir beim Einschweißen der Ventile bzw. Schmutzfänger in Rohrleitungen bzw. beim Verschweißen untereinander, ein Elektroschweißverfahren anzuwenden.

Als Schweißzusätze sind kalkbasierte Elektroden mit geeigneter Zusammensetzung zu verwenden.

Die Gasschweißung ist zu vermeiden.

Bedingt durch die unterschiedliche Werkstoff-Zusammensetzung und Materialstärke von Armatur und Rohrleitung ist eine Gasschweißung, bei nicht optimalen Bedingungen, erheblich fehlerträchtiger als die E-Schweißung (Härterisse, Grobkorngefüge).

**Bei Bestellung bitte angeben:**

- Figur-Nummer
- Nenndruck
- Nennweite
- Evtl. Sonderausführungen / Zubehör

**Beispiel:**

Figur 35.003; Nenndruck PN40; Nennweite DN100; mit Weichdichtungskegel.