

Technische Daten

SCHALTBEREICH

2,3 - 4,7 ... 23,1 - 57,9 l/min
(steigender Durchfluss)

1,6 - 4,6 ... 23,5 - 53,1 l/min
(fallender Durchfluss)

BETRIEBSDRUCK

Messing: max. 100 bar
Edelstahl: max. 100 bar
EBPSx0126: max. 25 bar
EBPSx0127: max. 25 bar

MEDIUM TEMPERATUR

max.+110°C

KONTAKT

Bistabiler Reedkontakt, Schließer
od. Öffner, einstellbar

SCHALTLEISTUNG

230 V AC/DC
40 VA
2 A

ELEKTRISCHER ANSCHLUSS

Kabel 1,5m Länge

SCHUTZART

IP 65

WERKSTOFFE

Messing- Ausführung

Gehäuse: Messing Ms 58
Prallscheibe: Edelstahl 1.4301
Blattfeder: Edelstahl 1.4310
Waagebalken: Edelstahl 1.4310
Hülse: Messing Ms 58
Dichtungen: NBR

Edelstahl- Ausführung

Gehäuse: Edelstahl 1.4301
Prallscheibe: Edelstahl 1.4301
Blattfeder: Edelstahl 1.4310
Waagebalken: Edelstahl 1.4310
Hülse: Edelstahl 1.4301
Dichtungen: FKM

EINBAULAGE

beliebig

Alle Angaben sind freibleibend und
unverbindlich!

Specification

RANGE

2,3 - 4,7 ... 23,1 - 57,9 l/min
(growing flow rate)

1,6 - 4,6 ... 23,5 - 53,1 l/min
(falling flow rate)

PRESSURE RANGE

Brass: max. 100 bar
Stainless steel: max. 100 bar
EBPSx0126: max. 25 bar
EBPSx0127: max. 25 bar

TEMPERATURE RANGE

max.+110°C

CONTACT

Bistable Reed-contact, closing contact
or opening contact, adjustable

BREAKING CAPACITY

230 V AC/DC
40 VA
2 A

CONNECTION

Cable 1,5m length

PROTECTION

IP 65

MATERIALS

Brass- version

Body: Brass Ms 58
Baffle plate: Stainless steel 1.4301
Leaf spring: Stainless steel 1.4310
Balance beam: Stainless steel 1.4310
Sleeve: Brass Ms 58
Seals: NBR

Stainless steel- version

Body: Stainless steel 1.4301
Baffle plate: Stainless steel 1.4301
Leaf spring: Stainless steel 1.4310
Balance beam: Stainless steel 1.4310
Sleeve: Stainless steel 1.4301
Seals: FKM

INSTALLATION

optional

The above information is intended for guidance
only and the company reserves the right to
change any data herein without prior notice!

Artikel:

EBPS

Prallscheiben-
Strömungswächter

Messing
Edelstahl



Type:
EBPS

Paddle
Flow switch

Brass
Stainless Steel



Artikel- u. Bestellangaben: z.B. EBPS1023

= Strömungswächter, Messing, Schaltbereich 5,1 - 7,8 l/min, Gewinde G 1/2

1. - 2. Stelle Produkt	3. Stelle Gehäusewerkstoff	Schaltbereich [l/min]	4. - 7. Stelle Anschlußgröße
EBPS = Prallscheiben-Strömungswächter	1 = Messing 3 = Edelstahl	Schaltbereich: Siehe Tabelle "Technische Daten u. Abmessungen"	0121 = G 1/4 0122 = G 3/8 0123 = G 1/2 0124 = G 3/4 0125 = G 1 0126 = G 1 1/4 0127 = G 1 1/2

Ordering example: e.g. EBPS10423

= Flow indicator, brass, switch current 5,1 - 7,8 l/min, threaded connection G 1/2

1. - 2. Digit Product	3. Digit Body material	Range [l/min]	4. - 7. Digit Connection
EBPS = Paddle flow switch	1 = Brass 3 = Stainless steel	Switch current: Please see table "Technical data and Dimension"	0121 = G 1/4 0122 = G 3/8 0123 = G 1/2 0124 = G 3/4 0125 = G 1 0126 = G 1 1/4 0127 = G 1 1/2

**Technische Daten und Abmessungen /
Technical data and Dimension**

Art.	G	Schaltbereich	/ Switch current	Q _{max.} Wasser/ water	D1	I	I1	I2	SW1
		Durchfluss steigend / growing [l/min]	/ Flow rate fallend / falling [l/min]						
PSx0121	1/4	2,3 - 4,7	1,6 - 4,6	30	1/4	50	10	80	27
PSx0122	3/8	2,8 - 6,0	2,3 - 5,5	40	3/8	50	10	80	27
PSx0123	1/2	2,5 - 6,4	1,9 - 6,3	45	1/2	50	10	80	27
PSx0124	3/4	7,7 - 13,4	5,9 - 13,0	80	3/4	52	15	81,5	32
PSx0125	1	7,4 - 18,2	7,3 - 17,2	130	1	56	15	84	39
PSx0126	1 1/4	19,7 - 36,8	20,0 - 32,4	160	1 1/4	50	15	112	46
PSx0127	1 1/2	23,1 - 57,9	23,5 - 53,1	300	1 1/2	50	15	119	55

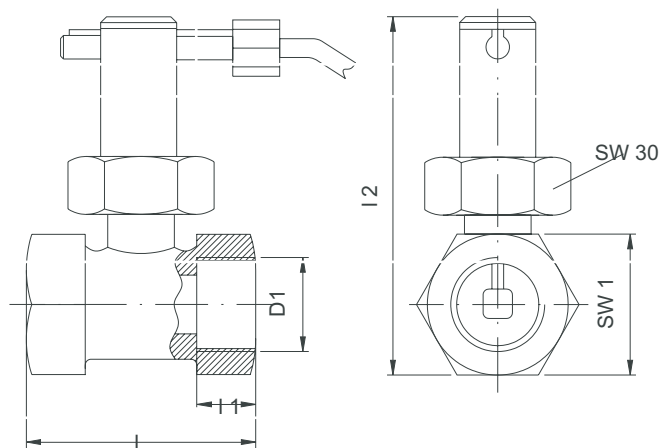
**EU-Herstellererklärung / EU-Declaration by the manufacturer**

im Sinne der EU-Maschinenrichtlinie 98/37/EG (früher 89/392/EWG, Anhang II B)
Hiermit erklären wir, dass die Strömungswächter unter Anwendung nachfolgender harmonisierter Normen entwickelt und konstruiert wurden:

EN 292	Sicherheit von Maschinen
EN 983	Fluidtechnische Anlagen - Pneumatik
EN 60204-1	Elektrische Ausrüstung von Maschinen

Hinweis

Die Strömungswächter sind zum Einbau in eine Maschine bestimmt. Deren Inbetriebnahme ist solange untersagt, bis festgestellt wurde, dass die Gesamtmaschine der EU-Richtlinie entspricht.

Art. EBPS - Seite 2/2

as defined by Machinery Directive 98/37/EC (former 89/392/EWG, Annex II B),
we herewith declare that the flow indicators have been developed and designed by applying the following harmonised standards:

EN 292	Safety of machinery
EN 983	Safety requirements for fluid power systems and components - Pneumatics
EN 60204-1	Electrical equipment of machinery

Advice

These flow indicators are intended to be incorporated into machinery compounds. Putting into operation of the machinery is not allowed until such time as the entire machinery is proving to comply completely with the EU Directive.